



GIMA

PROFESSIONAL MEDICAL PRODUCTS

Gima S.p.A. - Via Marconi, 1 - 20060 Gessate (MI) Italy
Italia: tel. 199 400 401 - fax 199 400 403
Export: tel. +39 02 953854209/221/225 fax +39 02 95380056
gima@gimaitaly.com - export@gimaitaly.com
www.gimaitaly.com

Sfigmomanometro digitale senza mercurio su carrello
Digital sphygmomanometer without mercury on cart
Tensiomètre numérique sans mercure avec pied à roulettes
Digitales, quecksilberfreies Blutdruckmessgerät mit Ständer
Esfigmomanómetro digital sin mercurio sobre carro
Esfigmomanômetro digital sem mercúrio sobre rodas
Ψηφιακό πιεσόμετρο χωρίς υδράργυρο σε καροτσάκι
جهاز رقمي لقياس الضغط الدموي بدون زئبق على عجلة

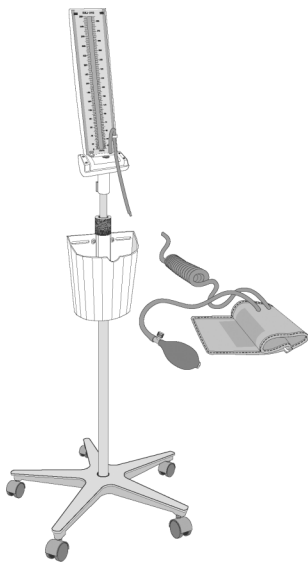

MANUALE D'USO E MANUTENZIONE
USE AND MAINTENANCE BOOK
INSTRUCTIONS DE FONCTIONNEMENT ET ENTRETIEN
BETRIEBS UND WARTUNGS ANWEISUNGEN
MANUAL DE USO Y MANTENIMIENTO
MANUAL DE USO E MANUTENÇÃO
ΕΓΧΕΙΡΙΔΙΟ ΧΡΗΣΗΣ ΚΑΙ ΣΥΝΤΗΡΗΣΗΣ
دليل الإستعمال والرعاية

ATTENZIONE: Gli operatori devono leggere e capire completamente questo manuale prima di utilizzare il prodotto.

ATTENTION: The operators must carefully read and completely understand the present manual before using the product.

AVIS: Les opérateurs doivent lire et bien comprendre ce manuel avant d'utiliser le produit.
ACHTUNG: Die Bediener müssen vorher dieses Handbuch gelesen und verstanden haben, bevor sie das Produkt benutzen.

ATENCIÓN: Los operadores tienen que leer y entender completamente este manual antes de utilizar el producto.

ATENÇÃO: Os operadores devem ler e entender completamente este manual antes de usar o produto.

ΠΡΟΣΟΧΗ: Οι χειριστές αυτού του προϊόντος πρέπει να διαβάσουν και να καταλάβουν πλήρως τις οδηγίες του εγχειριδίου πριν από την χρήση του.

الحذر: على العمال قراءة وفهم هذا الدليل بكامله قبل البدء باستعمال المنتج.



CE
0476

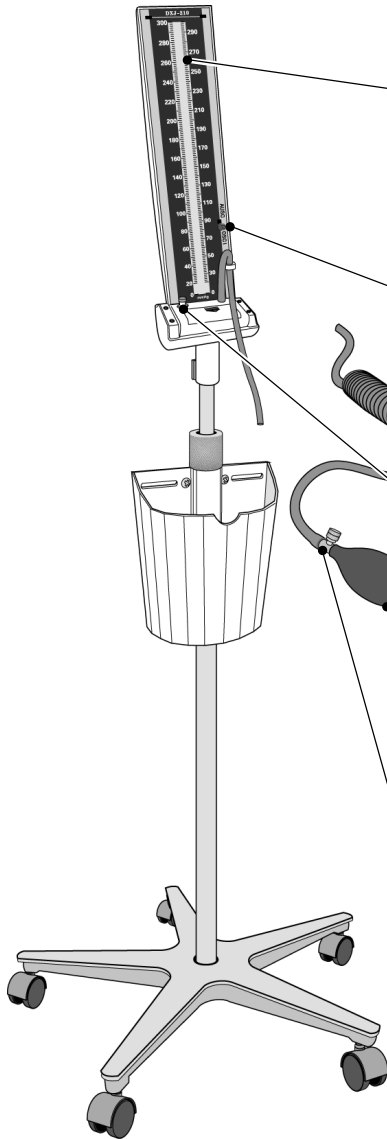

Colonna LCD
 LCD column
 Colonne LCD
 LCD-Säule
 Columna LCD
 Coluna LCD
 Κολόνα LCD
LCD عامود

Selettore modalità
 Mode selector
 Sélecteur de mode
 Auswahl des Betriebsmodus
 Selector de modalidad
 Seletor de modalidade
 Επιλογή λειτουργίας
 محدد الوضع

Tasto di accensione/spengimento
 ON/OFF button
 Touche marche/arrêt
 Ein-/Ausschalttaste
 Tecla de encendido/apagado
 Botão ligar/desligar
 Πλήκτρο έναρξης/σβησίματος
 زر تشغيل / إطفاء (ON/OFF)

Bracciale
 Cuff
 Brassard
 Blutdruckmanschette
 Manguito
 Braçadeira
 Περιβραχιόνιο
 لفاف ذراع

Valvola di sfiato
 Air release valve
 Robinet de décompression
 Luftablassventil
 Válvula de desfogue
 Válvula resfolegadoura
 Βαλβίδα εξαερισμού
 صمام تنفيس

Pompetta
 Pump
 Poire
 Pumpe
 Bombita
 Bomba
 Αντλία
 صمام تنفيس

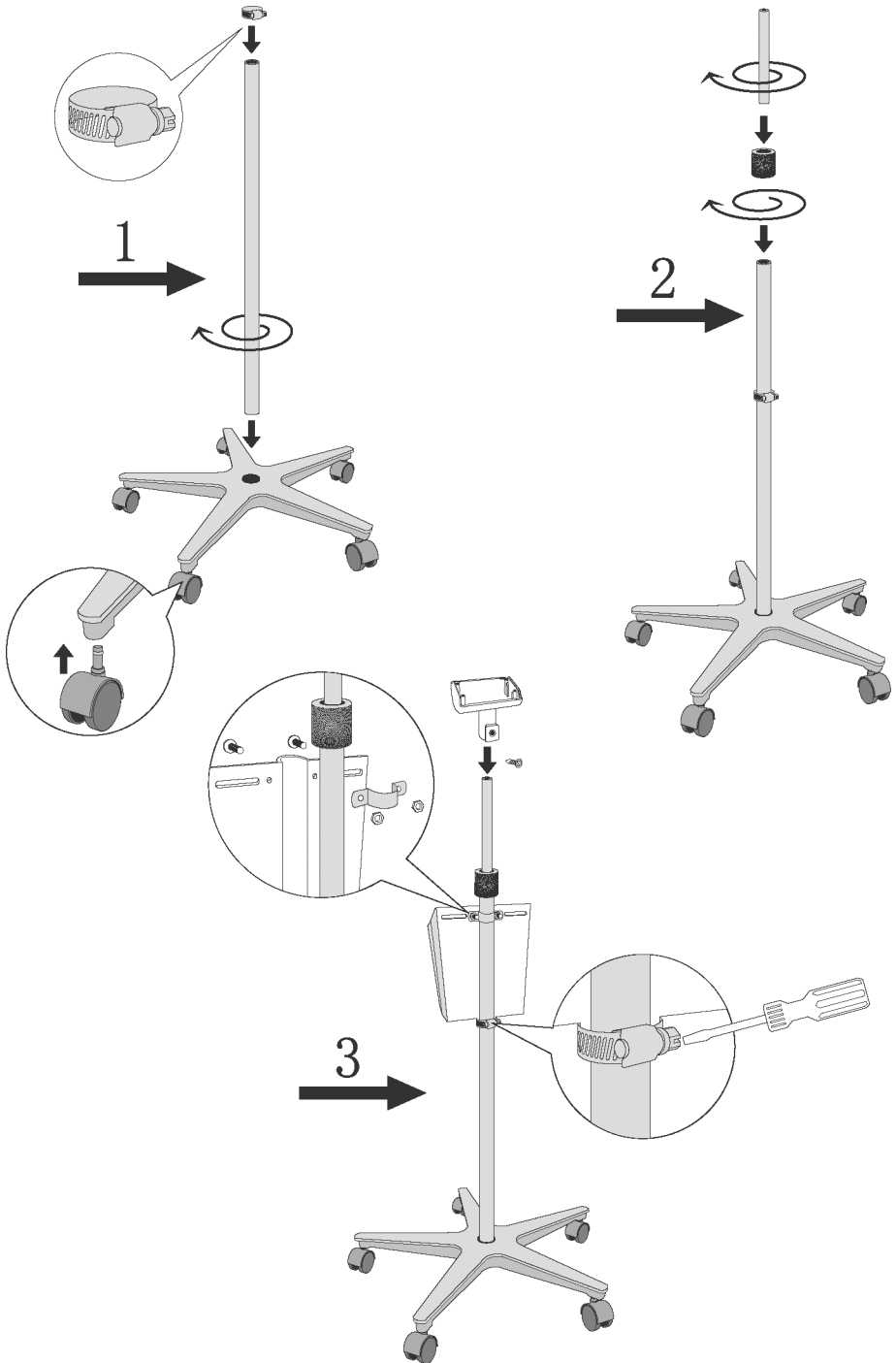

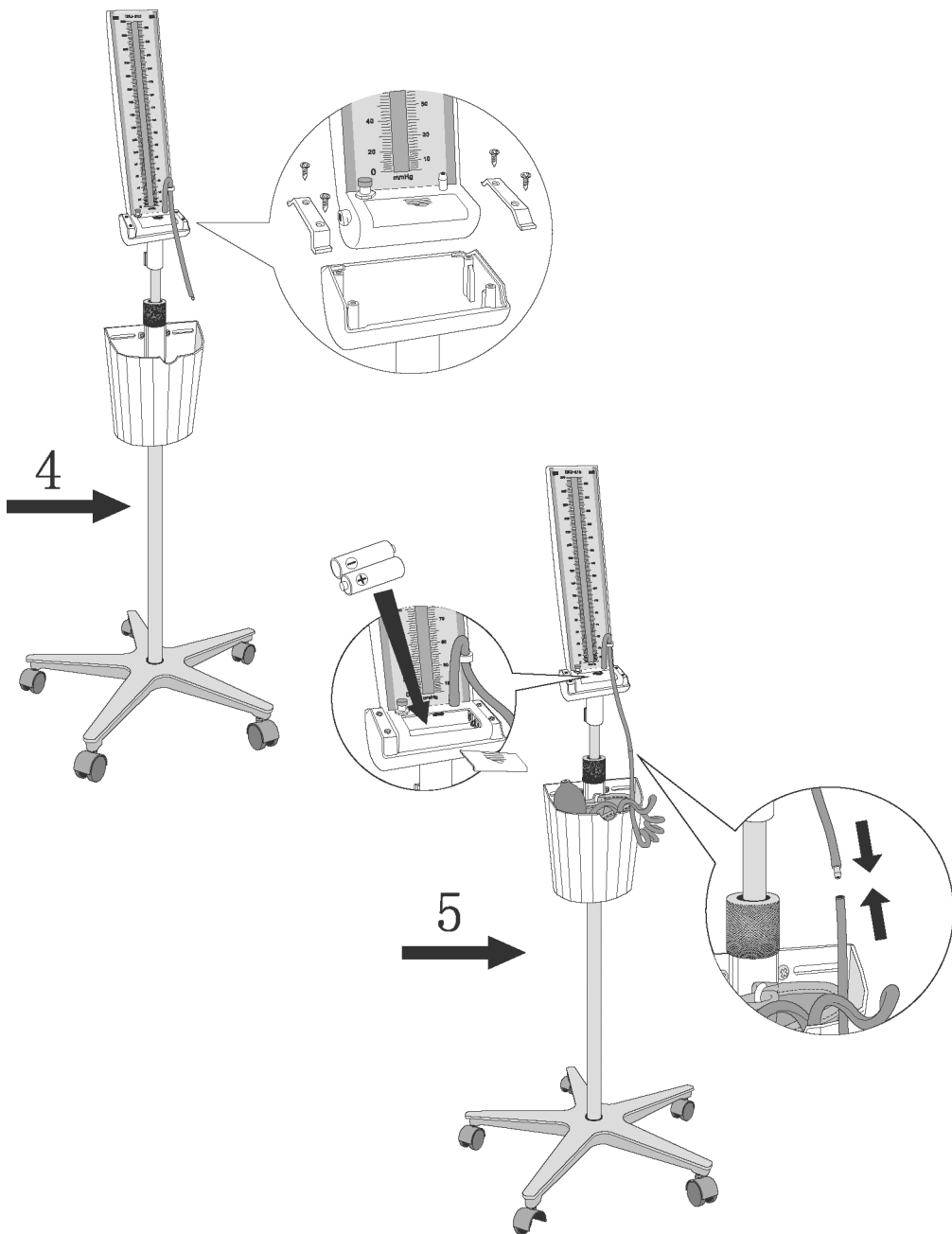

CARATTERISTICHE TECNICHE

Lo sfigmomanometro elettronico senza mercurio è uno strumento di controllo per misurare la pressione sanguigna. In plastica ABS e dal design ergonomico offre una misurazione precisa. La lettura è facilitata dalla doppia visualizzazione (in scala graduata e digitale). Una colonnina a cristalli liquidi sostituisce la colonnina di mercurio evitando possibili fuoriuscite di mercurio nell'ambiente e pericoli per l'uomo.

Metodo di visualizzazione: alta definizione LCD / display digitale

Gamma di misurazione: 0-300mmHg (0-40kPa)

Precisione: +/-3mmHg (+/-0.4kPa)

Alimentazione: due batterie alcaline "AA"

Condizioni ambientali per l'uso: 10-40° C, 30-85% RH

Condizioni ambientali per la conservazione: -20 +55°C. 10-95% RH

Dimensioni: Corpo: 360x96x66 mm

Bracciale: da 22 a 33 cm

Peso: 1500g (batterie incluse)

PRESCRIZIONI



Non usate l'apparecchio se rilevate danni. Rivolgetevi al vostro rivenditore. Evitare qualunque riparazione precaria. Le riparazioni vanno effettuate esclusivamente con ricambi originali che vanno installati secondo l'uso previsto.

Il prodotto è realizzato con materiali resistenti alla corrosione e alle condizioni ambientali previste per il normale utilizzo, quindi non necessita di attenzioni specifiche; tuttavia occorre conservarlo in un ambiente chiuso, evitandone l'esposizione alla luce e agli agenti atmosferici, avendo cura di proteggerlo dalla polvere per poterne garantire le condizioni di igiene. Si raccomanda inoltre di conservare il prodotto in un luogo tale da essere facilmente raggiungibile dagli operatori in caso di necessità.

USO



Seguire sempre le disposizioni del proprio medico per modalità e frequenza delle misurazioni.

Non posizionare il bracciale su parti del corpo diverse dal braccio e non gonfiarlo se non correttamente fissato.

Prima della misurazione

Effettuare la misurazione in un ambiente confortevole. Temperature troppo calde o troppo fredde possono avere effetti sulla misurazione.

Se sono state consumate bevande contenenti caffeina, come caffè o cola, attendere circa 30-45 minuti. Non fumare poco prima della misurazione.

Sedersi e rilassarsi per circa 10 minuti prima di iniziare la misurazione.

Durante la misurazione

Sedersi e restare fermi il più possibile durante la misurazione. Parlare o muoversi può aumentare il valore rilevato. Non incrociate le gambe e non toccate il bracciale o altri componenti durante la misurazione.

Per ottenere dati confrontabili, misurare la pressione sempre dallo stesso braccio e possibilmente alla stessa ora del giorno. E' consigliabile rilevare la pressione dal braccio sinistro.

Per effettuare misurazioni multiple attendere sempre almeno 10 minuti tra ognuna di esse.

Allacciare il bracciale attorno alla parte superiore del braccio. Il bracciale deve essere ben saldo ma non troppo stretto. Rimuovere inoltre qualsiasi ostacolo alla circolazione sanguigna (maniche arrotolate o indumenti troppo aderenti). Prestare attenzione che il bracciale si trovi circa alla stessa altezza del cuore.

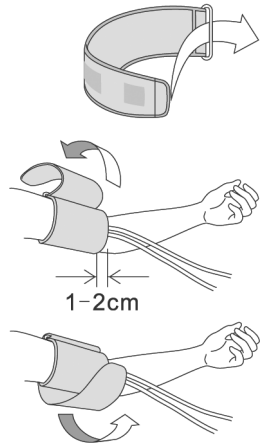

Modalità Auscultazione

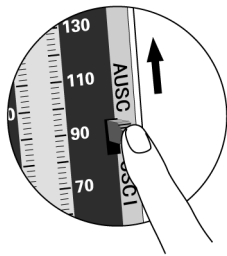

1. Impostare il selettore modalità in posizione alto (AUSC) per selezionare il metodo di misura con auscultazione.

2. Premere il tasto "ON/OFF", dopo la sequenza di avvio il display visualizzerà "000" e la scala LCD a zero. L'apparecchio ha una funzione di auto-diagnosi, se viene rilevata aria residua nel bracciale viene visualizzato il carattere "P" lampeggiante. Una volta eliminati i residui di aria, sul display apparirà "000".

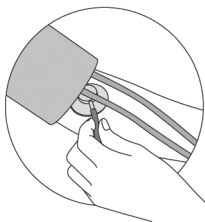
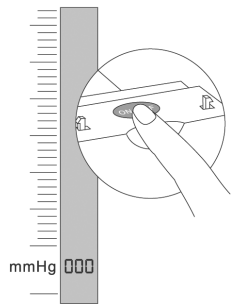

3. Inserire il padiglione dello stetoscopio nel bracciale, posizionandolo sull'arteria brachiale posta nella parte interna del gomito.

4. Chiudere la valvola di sfiato e iniziare a gonfiare il bracciale con la pompetta. Quando l'indicatore raggiunge un valore maggiore di circa 2.5~4.0 kPa (18.75~30 mmHg) rispetto alla pressione sistolica normalmente rilevata si può smettere di gonfiare.

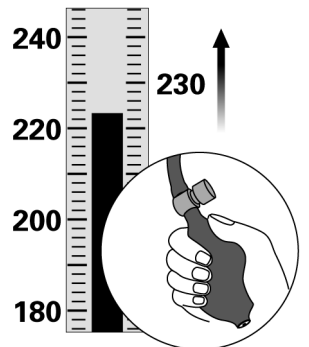

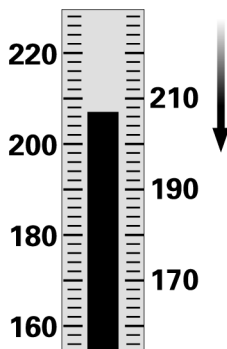

5. Al termine del gonfiaggio automaticamente si apre la valvola di sfiato, l'aria viene rilasciata lentamente e la pressione diminuisce. La prima pulsazione che viene percepita dal fonendoscopio, corrisponde al valore della "pressione sistolica o massima" sulla colonnina LCD. Procedendo nella decompressione, le pulsazioni continuano per poi decrescere fino a scomparire bruscamente o subire una diminuzione tale da divenire impercettibili. La pressione indicata al momento della scomparsa delle pulsazioni corrisponde alla "pressione diastolica o minima".

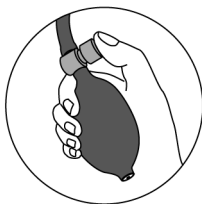

Modalità Oscillografica

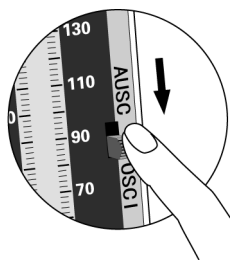

1. Impostare il selettore modalità in posizione basso (OSCI) per selezionare il metodo di misura oscillografico.

2. Premere il tasto "ON/OFF", dopo la sequenza di avvio il display visualizzerà "000" e la scala LCD a zero. L'apparecchio ha una funzione di auto-diagnosi, se viene rilevata aria residua

nel bracciale viene visualizzato il carattere "P" lampeggiante. Una volta eliminati i residui di aria, sul display apparirà "000".

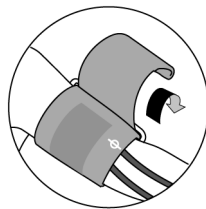
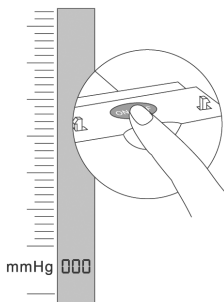

3. Verificare che il simbolo sul bracciale sia posizionato in corrispondenza dell'arteria brachiale, posta nella parte interna del gomito.

4. Chiudere la valvola di sfiato e iniziare a gonfiare il bracciale con la pompetta. Quando l'indicatore raggiunge un valore maggiore di circa 2.5~4.0 kPa (18.75~30 mmHg) rispetto alla pressione sistolica normalmente rilevata si può smettere di gonfiare.

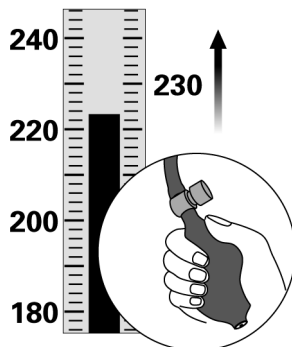

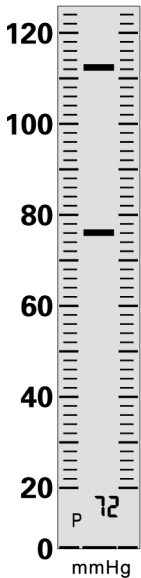

5. Al termine del gonfiaggio automaticamente si apre la valvola di sfiato, l'aria viene rilasciata lentamente e la pressione diminuisce. Il dispositivo inizia a rilevare la pressione sanguigna e il battito cardiaco automaticamente.

SYS: 112 mmHg
DIA: 76 mmHg
PUL: 72 n/min

6. Sulla colonnina LCD saranno presenti 2 tacche. La tacca in alto corrisponde al valore della "pressione sistolica o massima", la tacca in basso alla pressione "pressione diastolica o minima". Sul display numerico, sotto alla colonnina LCD, viene indicata la frequenza cardiaca.

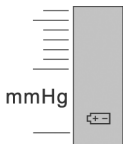

* Quando il display a LCD mostra il simbolo in figura significa che le batterie sono scariche e lo sfigmomanometro non può funzionare, sostituire le batterie alcaline tipo "AA" con due nuove.

Dopo la misurazione aprire completamente la valvola per permettere ai residui d'aria di fuoriuscire, togliere il bracciale, premere il pulsante ON/OFF per spegnere. (questo apparecchio ha la funzione di spegnimento automatico dopo cinque minuti)

Pulire il bracciale e riporlo nella vaschetta assieme al tubo che, per evitare danni, non deve essere avvolto stretto.

CONSERVAZIONE E MANUTENZIONE DELL'APPARECCHIO

Tenere il prodotto lontano dalla luce diretta del sole, dall'umidità e dai cambiamenti repentini di temperatura.

Evitare urti o cadute.

Non tenere il corpo scollegato dal bracciale e non fissarlo in un posto differente dal suo carrello. Se si desidera pulire l'apparecchio, utilizzare un panno morbido asciutto oppure leggermente inumidito con acqua.

Non utilizzare alcool, solventi al benzene o altri prodotti chimici aggressivi per pulire l'apparecchio o il bracciale.

Prima di effettuare la misurazione lavarsi le mani. Non lavare né bagnare il bracciale o la pompeta.

Nota: Quando l'apparecchio non viene utilizzato a lungo, assicurarsi di rimuovere le batterie che altrimenti potrebbero danneggiare l'apparecchio.

Cos'è la pressione sanguigna?

Il sangue viene inviato alle arterie tramite azione di una pompa chiamata cuore (contrazione e dilatazione). La pressione del sangue in uscita dal cuore viene chiamata "pressione sanguigna" e pulsa ad ogni battito del cuore. La maggiore pressione sanguigna quando il cuore si contrae viene chiamata "pressione sistolica" e la minore quando il cuore si dilata viene chiamata "diastolica". La soglia di ipertensione per gli adulti viene definita dall'Organizzazione Mondiale della Sanità (OMS) in 140/90 mmHg.

La salute e la pressione sanguigna!

Quando si raggiunge la mezz'età, il rischio di ipertensione aumenta sensibilmente. Con l'età i vasi sanguigni invecchiano rapidamente. Inoltre, a causa dell'obesità e della mancanza di esercizio, il colesterolo si attacca ai vasi sanguigni causando una perdita di elasticità degli stessi. Di conseguenza tenere sotto controllo quotidianamente la pressione sanguigna aiuta a valutare le condizioni di salute.

Perché misurare la pressione a casa?

Annotando i valori della pressione sanguigna e le condizioni delle misurazioni quali l'ora e il proprio stato giornalmente, si può verificare la tendenza e le variazioni della pressione sanguigna, controllando la propria salute. Inoltre annotare i valori quotidiani della pressione sanguigna può aiutare il nostro medico nella diagnosi.

Come affrontare un cattivo funzionamento del misuratore?

Se anche dopo aver verificato i passaggi già menzionati, risulta impossibile procedere con una misurazione corretta, consultate il punto vendita dove avete acquistato l'apparecchio oppure il più vicino rivenditore senza toccare il meccanismo interno. In alcuni casi molto rari, possono verificarsi errori dovuti alle condizioni fisiche dell'utilizzatore. In questi casi, consultate un medico.



Smaltimento: *Il prodotto non deve essere smaltito assieme agli altri rifiuti domestici. Gli utenti devono provvedere allo smaltimento delle apparecchiature da rottamare portandole al luogo di raccolta indicato per il riciclaggio delle apparecchiature elettriche ed elettroniche.*

Per ulteriori informazioni sui luoghi di raccolta, contattare il proprio comune di residenza, il servizio di smaltimento dei rifiuti locale o il negozio presso il quale è stato acquistato il prodotto. In caso di smaltimento errato potrebbero venire applicate delle penali, in base alle leggi nazionali.

CONDIZIONI DI GARANZIA GIMA

Ci congratuliamo con Voi per aver acquistato un nostro prodotto. Questo prodotto risponde a standard qualitativi elevati sia nel materiale che nella fabbricazione. La garanzia è valida per il tempo di 12 mesi dalla data di fornitura GIMA. Durante il periodo di validità della garanzia si provvederà alla riparazione e/o sostituzione gratuita di tutte le parti difettose per cause di fabbricazione ben accertate, con esclusione delle spese di mano d'opera o eventuali trasferte, trasporti e imballaggi. Sono esclusi dalla garanzia tutti i componenti soggetti ad usura.

La sostituzione o riparazione effettuata durante il periodo di garanzia non hanno l'effetto di prolungare la durata della garanzia. La garanzia non è valida in caso di: riparazione effettuata da personale non autorizzato o con pezzi di ricambio non originali, avarie o vizi causati da negligenza, urti o uso improprio. GIMA non risponde di malfunzionamenti su apparecchiature elettroniche o software derivati da agenti esterni quali: sbalzi di tensione, campi elettromagnetici, interferenze radio, ecc. La garanzia decade se non viene rispettato quanto sopra e se il numero di matricola (se presente) risulti asportato, cancellato o alterato. I prodotti ritenuti difettosi devono essere resi solo e soltanto al rivenditore presso il quale è avvenuto l'acquisto. Spedizioni inviate direttamente a GIMA verranno respinte.

TECHNICAL FEATURES

The electronic sphygmomanometer without mercury is a control instrument for the measurement of blood pressure. Made out of ABS plastic and with an ergonomic design it assures precise measurements.

The reading of the values is made easier thanks to the double display (graduated and digital scale). An LCD column replaces the mercury column thus avoiding possible leaks of mercury into the environment that could be dangerous for people also.

Display method: high definition LCD / digital display

Measurement range: 0-300mmHg (0-40kPa)

Precision: +/-3mmHg (+/-0.4kPa)

Power supply: two "AA" alkaline batteries

Environmental conditions of use: 10-40° C, 30-85% RH

Environmental conditions for storage: -20 +55°C. 10-95% RH

Dimensions: Body: 360x96x66 mm

Cuff: from 22 to 33 cm

Weight : 1500g (batteries included)

PRESCRIPTIONS



Do not use the equipment in case it is damaged. Apply to your retailer.

Avoid precarious repairs. Repairs shall be carried out with original spare parts only, which shall be installed according to the intended use.

Since the product is made of corrosion-proof materials suitable for the environmental conditions foreseen for its normal use, does not require special care, however it is necessary to store it in a closed place making sure that is protected from dust and dirt to assure its hygienic conditions. Moreover, it is recommended to store the product in a place which can be reached easily by the personnel in case of necessity.

USE



Always follow the indications of your doctor as concerns modalities and frequency of measurements.

Do not position the cuff on parts of the body other than the arm and do not use if not properly fastened.

Before the measurement

Perform measurement in a comfortable environment. Very hot or very cold temperatures could affect the measurement.

If drinks containing caffeine, such as coffee or cola, have been taken wait approx. 30-45 minutes. Do not smoke right before the measurement. Lay down and relax for approx. 10 minutes before starting the measurement.

During the measurement

Sit down and stay still as much as possible during the measurement. Talking or moving may increase the value of the measurement. Do not cross legs and do not touch the cuff during the measurement.

To obtain proper results to compare, always measure the pressure on the same arm and possibly at the same time. We suggest measuring the blood pressure on the left arm.

To perform multiple measurements wait at least 10 minutes between each measurement.

Fasten the cuff around the upper part of the arm. The cuff must be tightly fastened but not too tight. Remove anything that may block circulation (rolled-up sleeves or tight clothes). Make sure the cuff is at the same height of the heart.

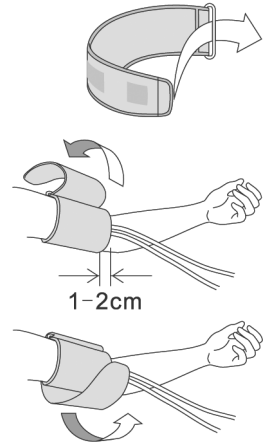

Auscultation Mode

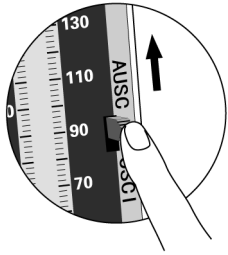

1. Set the mode selector to the high position (AUSC) to select the auscultation method of measurement.

2. Press the 'ON/OFF' button. After the loading phase, '000' will appear on the display and the LCD scale will be set to zero. The device has an auto-diagnosis function: if residual air

is detected in the cuff, a flashing 'P' will appear. Once the residual air has been eliminated, '000' will appear on the display.

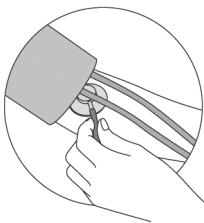
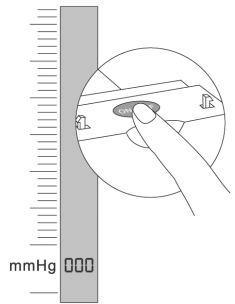

3. Insert the stethoscope's bell into the cuff, positioning it over the brachial artery in the crook of the elbow.

4. Close the air vent valve and start to inflate the cuff using the pump. When the indicator reaches a value higher than around 2.5~4.0 kPa (18.75~30 mmHg) compared to the normal systolic pressure, inflation can be stopped.

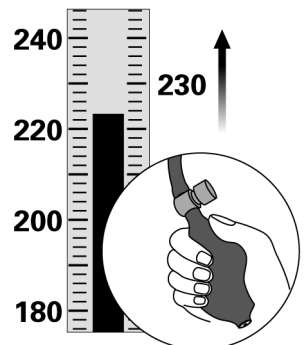

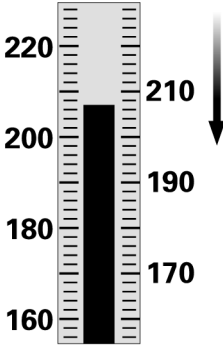

5. At the end of the inflation, the air vent valve will open automatically. Air is slowly released and the pressure decreases. The first pulsation detected by the stethoscope corresponds to the value of the 'systolic or maximum pressure' on the LCD column display. During decompression, the pulsations will continue and then decrease until they suddenly disappear or are so faint that they are imperceptible. The pressure shown when the pulsations disappear corresponds to the 'diastolic or minimum pressure'.

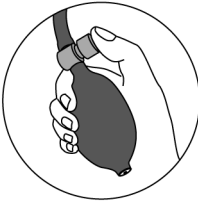

Oscillographic Mode

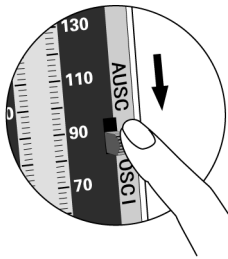

1. Set the mode selector to the low position (OSCI) to select the oscillographic method of measurement.

2. Press the 'ON/OFF' button. After the loading phase, '000' will appear on the display and the LCD scale will be set to zero. The device has an auto-diagnosis function: if residual air is detected in the cuff, a flashing 'P' will appear. Once the residual air has been eliminated, '000' will appear on the display.

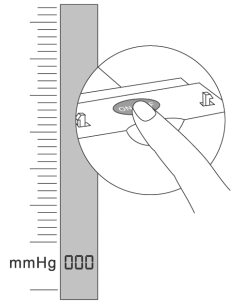

2. Press the 'ON/OFF' button. After the loading phase, '000' will appear on the display and the LCD scale will be set to zero. The device has an auto-diagnosis function: if residual air is detected in the cuff, a flashing 'P' will appear. Once the residual air has been eliminated, '000' will appear on the display.

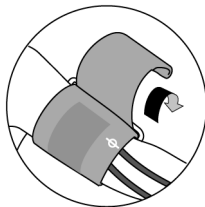

3. Check that the symbol on the cuff is positioned in correspondence with the brachial artery, in the crook of the elbow.

4. Close the air vent valve and start to inflate the cuff using the pump. When the indicator reaches a value higher than around 2.5~4.0 kPa (18.75~30 mmHg) compared to the normal systolic pressure, inflation can be stopped.

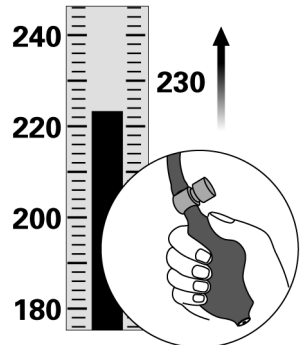

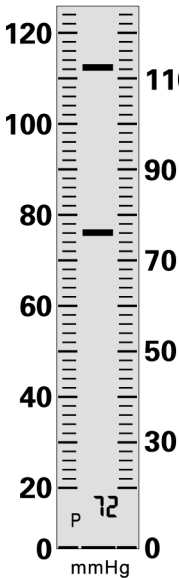

5. At the end of the inflation, the air vent valve will open automatically. Air is slowly released and the pressure decreases. The device will begin to measure the blood pressure and heart rate automatically.

SYS: 112 mmHg
DIA: 76 mmHg
PUL: 72 n/min

6. On the LCD column display 2 bars will appear. The bar on top is the 'systolic or maximum pressure' value, the bar at the bottom shows the 'diastolic or minimum pressure'. The heart rate is shown on the number display, underneath the LCD column display.

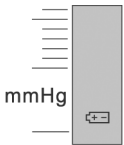

* When the LCD display shows the symbol in the illustration it means the batteries are low and the sphygmomanometer cannot operate. Replace the "AA" alkaline batteries with two new ones.

After the measurement, completely open the valve to let the residual air out, remove the cuff, press the ON/OFF button to switch device off. (This device automatically switches off after five minutes).

Clean the cuff and place it in its case along with the tube which, to avoid damages, must not be tightly coiled up.

HOW TO STORE AND MAINTAIN THE DEVICE

Keep the product far from direct sunlight, humidity and rapid temperature changes.

Avoid crashes or falls.

Do not keep body detached from cuff and do not fix it in a place different from its stand. If you want to clean the device, use a soft dry cloth or a slightly damp cloth. Do not use alcohol, benzene solvents or other aggressive chemical products to clean the device or cuff.

Before using the device, wash hands. Do not wash or wet the cuff or the pump.

Note: When the device is not used for a long period of time, remove the batteries because they could damage the device.

What is blood pressure?

Blood is sent to the arteries with the action of a pump called heart (contraction and dilation). The pressure of blood leaving the heart is called "blood pressure", Blood Pressure pulsate with each beat of the heart. The high blood pressure when the heart contracts are called "Systolic pressure" and the low blood pressure when the heart dilates is called "diastolic pressure", The threshold value for hypertension in adults is defined by the World Health Organization (WHO) as 140/90 mmHg.

Health and blood pressure!

When people reach middle age, the risk of hypertension markedly increase. With aging, the blood vessels age rapidly, Furthermore, because of the obesity and lack of exercise, cholesterols stick to blood vessels, causing them to lose elasticity, Therefore, watching daily blood pressure help to evaluate our health condition.

Why do we need to monitor blood pressure at home?

By recording the blood pressure values and the measuring conditions such as the measuring time or living state every day, you can know the fluctuation tendency of your blood pressure, which helps control your health. Furthermore, recording of daily blood pressure values is very helpful for your doctor to diagnose.

How to manage your Blood Pressure if it works unsuitable?

If correct measurement is impossible even after checking the above-mentioned points, consult at the store where you have purchased the unit or the nearest dealer without touching the internal mechanism.

In some very rare cases, there may be error due to the physical condition of the person. In such cases, please consult your doctor.



Disposal: *The product must not be disposed of along with other domestic waste. The users must dispose of this equipment by bringing it to a specific recycling point for electric and electronic equipment.*

For further information on recycling points contact the local authorities, the local recycling center or the shop where the product was purchased. If the equipment is not disposed of correctly, fines or penalties may be applied in accordance with the national legislation and regulations.

GIMA WARRANTY CONDITIONS

Congratulations for purchasing a GIMA product.

This product meets high qualitative standards both as regards the material and the production. The warranty is valid for 12 months from the date of supply of GIMA.

During the period of validity of the warranty, GIMA will repair and/or replace free of charge all the defected parts due to production reasons. Labor costs and personnel traveling expenses and packaging not included.

All components subject to wear are not included in the warranty.

The repair or replacement performed during the warranty period shall not extend the warranty.

The warranty is void in the following cases: repairs performed by unauthorized personnel or with non-original spare parts, defects caused by negligence or incorrect use.

GIMA cannot be held responsible for malfunctioning on electronic devices or software due to outside agents such as: voltage changes, electro-magnetic fields, radio interferences, etc.

The warranty is void if the above regulations are not observed and if the serial code (if available) has been removed, cancelled or changed.

The defected products must be returned only to the dealer the product was purchased from. Products sent to GIMA will be rejected.

SPÉCIFICATIONS TECHNIQUES

Le tensiomètre électronique sans mercure est un appareil de contrôle qui sert à mesurer la pression artérielle. En plastique ABS et au design ergonomique, il permet d'effectuer des mesures précises.

La lecture est facilitée par le double affichage (échelle graduée et affichage numérique).

Une colonnette à cristaux liquides remplace la colonnette de mercure, évitant toute fuite de mercure dans l'environnement et donc de risques pour les personnes.

Méthode d'affichage : haute définition LCD / écran numérique

Plage de mesure : 0-300mmHg (0-40kPa)

Précision : +/-3mmHg (+/-0.4kPa)

Alimentation : deux piles alcalines AA

Conditions ambiantes de fonctionnement : 10-40° C, 30-85% RH

Conditions ambiantes de stockage : -20 +55°C. 10-95% RH

Dimensions : Corps: 360x96x66 mm

Brassard: entre 22 et 33 cm

Poids : 1500g (avec piles)

PRESCRIPTION



N'utilisez pas l'appareil s'il est endommagé. Adressez-vous à votre revendeur.

Évitez toute réparation précaire. Les réparations doivent être effectuées exclusivement avec des pièces de rechange originales qui doivent être installées selon l'usage prévu.

Ce produit est réalisé avec des matériaux résistant à la corrosion et aux conditions ambiantes prévues pour une utilisation normale et ne requiert donc pas d'attentions particulières. Cependant, il doit être stocké dans un endroit fermé, ne doit pas être exposé à la lumière ni aux agents atmosphériques et doit être conservé à l'abri de la poussière afin de garantir des conditions d'hygiène adéquates. Nous recommandons en outre de conserver ce produit dans un endroit facilement accessible pour le personnel en cas de besoin.

FONCTIONNEMENT



Conformez-vous toujours aux instructions de votre médecin concernant le mode et la fréquence des mesures.

Ne placez pas le brassard sur des parties de votre corps autres que le bras et ne le gonflez pas s'il n'est pas correctement fixé

Conseil pour mesurer correctement votre pression artérielle

Prenez votre tension dans un milieu confortable. Les températures trop élevées ou trop basses peuvent influencer le résultat de la mesure.

Si vous avez bu des boissons contenant de la caféine, comme café ou cola, attendez 30 à 45 minutes environ. Ne fumez pas juste avant de prendre votre tension.

Asseyez-vous et détendez-vous pendant environ 10 minutes avant de prendre votre tension.

Pendant la mesure

Asseyez-vous et essayez de ne pas bouger pendant la mesure. Le fait de parler ou de bouger peut augmenter les valeurs de la mesure. Ne croisez pas les jambes et ne touchez pas le brassard ou les autres composants pendant la mesure.

Pour pouvoir comparer les mesures, prenez toujours votre tension au même bras et si possible à heures fixes. Il est préférable de prendre sa tension au bras gauche.

Si vous souhaitez effectuer des mesures répétées, faites toujours une pause d'au moins 10 minutes.

Attachez le brassard autour de la partie supérieure du bras. Le brassard doit être bien fixé sans être trop serré. Veillez à ce que rien n'empêche la circulation du sang (manches roulées ou vêtements trop ajustés). Assurez-vous que le brassard se trouve approximativement à la même hauteur du cœur.

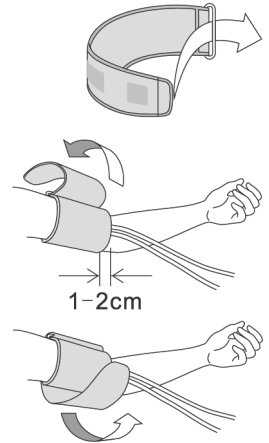

Mode Auscultation

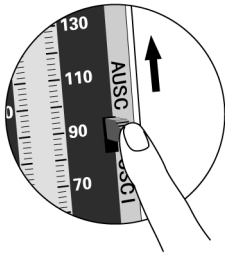

1. Régler le sélecteur de mode en position haute (AUSC) pour sélectionner la fonction de mesure avec auscultation.

fonction d'auto-diagnostic : s'il reste de l'air dans le brassard, l'écran affichera la lettre "P" clignotante. Une fois le restant d'air évacué, l'écran affichera "000".

2. Appuyer sur le bouton "ON/OFF", après le démarrage l'écran affichera "000" et le cadran LCD sera à zéro. L'appareil possède une

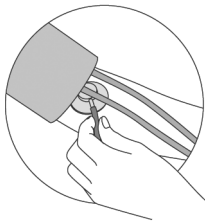
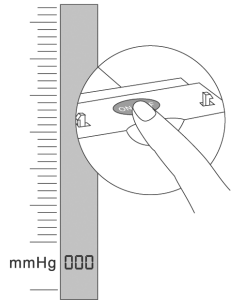

3. Insérer le pavillon du stéthoscope sous le brassard en le positionnant sur l'artère brachiale interne du coude.

4. Fermer la valve de décompression et commencer à gonfler le brassard avec la pompe. Lorsque l'indicateur atteint une valeur maximale d'environ 2,5-4,0 kPa (18,75-30 mmHg) par rapport à la pression systolique généralement relevée, arrêter de gonfler.

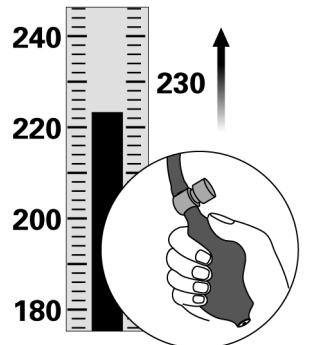

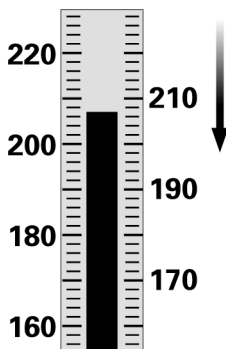

5. Au terme du gonflage, la valve de décompression s'ouvre automatiquement, l'air s'évacue lentement et la pression diminue. La première pulsation relevée par le phonendoscope correspond à la valeur de la «pression systolique ou maximale» sur le cadran LCD. Au cours de la décompression, les pulsations continuent puis diminuent jusqu'à s'arrêter brusquement ou subir une telle diminution qu'elles deviennent imperceptibles. La pression indiquée au moment de l'arrêt des pulsations correspond à la «pression diastolique ou minimale».

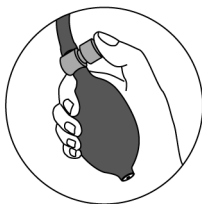

Mode Oscillographique

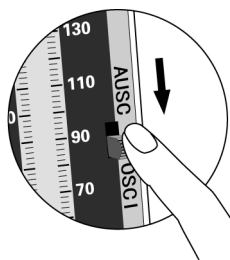

1. Régler le sélecteur de mode en position basse (OSCI) pour sélectionner la fonction de mesure oscillographique.

2. Appuyer sur le bouton «ON/OFF», après le démarrage l'écran affichera «000» et le cadran LCD sera à zéro. L'appareil possède une

fonction d'auto-diagnostic : s'il reste de l'air dans le brassard, l'écran affichera la lettre «P» clignotante. Une fois le restant d'air évacué, l'écran affichera «000».

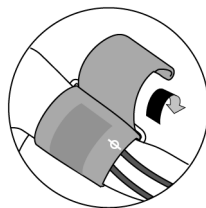
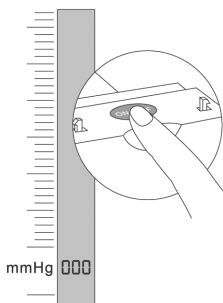

3. Vérifier que le symbole figurant sur le brassard soit bien positionné sur l'artère brachiale interne du coude.

4. Fermer la valve de décompression et commencer à gonfler le brassard avec la pompe. Lorsque l'indicateur atteint une valeur maximale d'environ 2,5-4,0 kPa (18,75-30 mmHg) par rapport à la pression systolique généralement relevée, arrêter de gonfler.

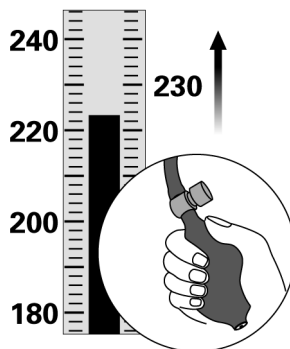

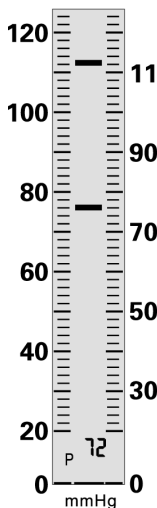

5. Au terme du gonflage, la valve de décompression s'ouvre automatiquement, l'air s'évacue lentement et la pression diminue. Le dispositif commence à relever automatiquement la pression sanguine et le battement cardiaque.

SYS: 112 mmHg
DIA: 76 mmHg
PUL: 72 n/min

6. Le cadran LCD présentera 2 traits : le trait du haut correspond à la valeur de la «pression systolique ou maximale» et le trait du bas à la «pression diastolique ou minimale». La fréquence cardiaque s'affichera sur l'écran numérique en-dessous du cadran LCD.

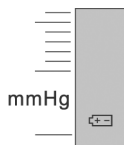

* Quand l'écran LCD montre le symbole indiqué dans la figure, cela veut dire que les piles sont faibles et que le tensiomètre ne peut pas marcher. Remplacez les piles alcalines AA par deux piles neuves identiques.

Après la mesure, ouvrez complètement le robinet pour permettre à l'air en excès de s'échapper ; puis, retirez le brassard et appuyez sur la touche ON/OFF pour éteindre l'appareil (cet appareil s'éteint automatiquement au bout de cinq minutes).

Nettoyez le brassard et rangez-le dans le bac avec le tuyau en veillant à ne pas enrouler celui-ci trop étroitement pour éviter de l'endommager.

STOCKAGE ET ENTRETIEN DE L'APPAREIL

Évitez d'exposer le produit à la lumière directe du soleil, à l'humidité et aux écarts brusques de température.

Évitez les chocs ou les chutes.

Ne détachez pas le corps du brassard et ne le fixez pas dans un endroit autre que sur son chariot. Nettoyez l'appareil avec un chiffon doux sec ou légèrement imbibé d'eau.

N'utilisez jamais d'alcool, de solvants à base de benzène ou tout autre produit chimique agressif pour nettoyer l'appareil ou le brassard.

Lavez-vous les mains avant toute prise de mesure Ne lavez jamais ni ne mouillez le brassard ou la poire.

Remarque : si l'appareil reste longtemps inutilisé, retirer les piles. Autrement, celles-ci risquent de couler et de l'endommager.

Qu'est-ce que la pression artérielle ?

Le sang est acheminé aux artères sous l'action d'une pompe appelée cœur (contraction et relâchement). La pression du sang à la sortie du cœur est appelée « pression artérielle » et pulse à chaque battement du cœur. La pression artérielle maximale, lorsque le cœur se contracte, est appelée « pression systolique » et la plus basse, lorsque le cœur se relâche, est appelée « diastolique ». Le seuil d'hypertension pour les adultes désigné par

l'organisation Mondiale de la Santé (OMS) est 140/90 mmHg.

La santé et la pression artérielle !

Quand on atteint l'âge mûr, le risque d'hypertension augmente sensiblement. Avec l'âge, les vaisseaux vieillissent rapidement. En outre, à cause de l'obésité et du manque d'exercice, le cholestérol se colle aux parois des vaisseaux sanguins, entraînant une perte d'élasticité de ces derniers. En conséquence, le contrôle quotidien de la pression artérielle fournit une aide pour l'évaluation des conditions de santé.

Pourquoi mesurer soi-même sa tension à domicile ?

Le fait de noter chaque jour les valeurs de votre pression artérielle ainsi que les conditions de réalisation des mesures, telles que l'heure et la condition physique, vous permet de vérifier la tendance et les variations de votre pression artérielle et donc de contrôler votre santé. De plus, le fait de noter au quotidien les valeurs de votre pression artérielle peut aider votre médecin à établir un diagnostic.

Que faire en cas de mauvais fonctionnement de l'appareil de mesure ?

Si, même après avoir vérifié les étapes citées plus haut, il vous est impossible de réaliser correctement une mesure, veuillez consulter le point de vente où vous avez acheté l'appareil ou le revendeur le plus proche sans toucher au mécanisme intérieur. Dans quelques cas extrêmement rares, il se peut que les erreurs soient liées aux conditions physiques de l'utilisateur. Dans ces cas, consultez un médecin.



Élimination des déchets d'EEE: Ce produit ne doit pas être jeté avec les ordures ménagères. Les utilisateurs doivent remettre leurs appareils usagés à un point de collecte approprié pour le traitement, la valorisation, le recyclage des déchets d'EEE. Pour obtenir plus d'informations sur les points de collecte des équipements à recycler, contactez votre mairie, le service local de collecte et de traitement des déchets ou le point de vente du produit. Toute personne contrevenant aux lois nationales en matière d'élimination des déchets est passible de sanctions administratives.

CONDITIONS DE GARANTIE GIMA

Toutes nos félicitations pour avoir acheté un de nos produits. Ce produit est conçu de manière à garantir des standards qualitatifs élevés tant en ce qui concerne le matériau utilisé que la fabrication. La durée de la garantie est de 12 mois à compter de la date de la fourniture GIMA.

Durant la période de validité de la garantie, la réparation et/ou la substitution de toutes les parties défectueuses pour causes de fabrication bien vérifiées, sera gratuite. Les frais de main d'œuvre ou d'un éventuel déplacement, ainsi que ceux relatifs au transport et à l'emballage sont exclus. Sont également exclus de la garantie tous les composants sujets à usure. La substitution ou réparation effectuées pendant la période de garantie ne comportent pas le prolongement de la durée de la garantie. La garantie n'est pas valable en cas de : réparation effectuée par un personnel non autorisé ou avec des pièces de rechange non d'origine, avaries ou vices causés par négligence, chocs ou usage impropre. GIMA ne répond pas des dysfonctionnements sur les appareillages électroniques ou logiciels causés par l'action d'agents extérieurs tels que : sautes de courant, champs électromagnétiques, interférences radio, etc. La garantie sera révoquée en cas de non respect des prescriptions ci-dessus et si le numéro de matricule (si présent) résultera avoir été enlevé, effacé ou altéré. Les produits considérés défectueux doivent être rendus seulement et uniquement au revendeur auprès duquel l'achat a été effectué. Les expéditions qui seront envoyées directement à GIMA seront repoussées.

TECHNISCHE EIGENSCHAFTEN

Elektronisches quecksilberfreies Blutdruckmessgerät aus ABS-Plastik mit ergonomischem Design für Präzisionsmessungen.

Vereinfachtes zweifaches Ablesen über eine Gradskala und ein Digitaldisplay.

Die Quecksilbersäule wurde durch eine LCD-Säule ersetzt, um ein für Mensch und Umwelt gefährliches, eventuelles Auslaufen von Quecksilber zu vermeiden.

Anzeigemodus: LCD / Digitaldisplay mit hoher Auflösung

Messbereich: 0-300mmHg (0-40kPa)

Präzision: +/-3mmHg (+/-0.4kPa)

Energieversorgung: AA-Alkalibatterien (2 Stück)

Umgebungsbedingungen für den Gerätegebrauch: 10-40° C, 30-85% RH

Umgebungsbedingungen für die Geräteaufbewahrung: -20 +55°C. 10-95% RH

Abmessungen: Gehäuse: 360x96x66 mm

Armmanschette: Armumfang von 22 bis 33 cm

Gewicht: 1500g (einschließlich Batterien)

VORSCHRIFTEN



*Nicht für direkte Beobachtungen der Sonne oder anderer Lichtquellen benutzen!
Den Fokusabstand der Linsen einhalten, damit am Ende kein Verschwimmen des Bildes entsteht, welches zu einer Ermüdung der Sicht führen kann.*

Das Produkt ist aus korrosionsfesten und umweltbeständigen Werkstoffen hergestellt worden und bedarf daher keiner besonderen Aufbewahrungsmaßnahmen. Trotzdem empfehlen wir, sie in einem verschlossenen Raum aufzubewahren und vor Licht, Staub und Schmutz zu schützen, damit der sterile Zustand nicht beeinträchtigt wird. Außerdem sollte das Produkt an einem für das zuständige Personal leicht erreichbaren Ort aufbewahrt werden.

VERWENDUNG



*Immer die vom Arzt empfohlenen Messvorgänge und -frequenzen befolgen.
Die Druckmanschette nur am Arm anbringen und vor dem Aufblasen den korrekten Sitz überprüfen.*

Vor der Messung:

Die Messung in einem ruhigen Raum ausführen. Zu hohe oder zu niedrige Raumtemperaturen können die Messung beeinflussen.

Nach Aufnahme von koffeinhaltigen Getränken wie Kaffee oder Cola, ca. 30-45 Minuten mit der Messung warten. Kurz vor der Messung nicht rauchen.

Sich vor dem Messbeginn ca. 10 Minuten lang hinsetzen und entspannen.

Während der Messung:

Sich hinsetzen und während der Messung nicht bewegen. Durch Sprechen oder Bewegen kann der Wert höher ausfallen. Während der Messung die Beine nicht übereinander schlagen und weder die Manschette noch andere Teile berühren.

Für ein richtiges Vergleichen der Ergebnisse, die Druckmessung immer mit dem gleichen Arm und zur gleichen Uhrzeit, ausführen. Es wird empfohlen, den Blutdruck am linken Arm zu messen. Bei mehreren Messungen, immer mindestens 10 Minuten zwischen der einen und der anderen Messung vergehen lassen.

Die Manschette am Oberarm befestigen. Sie muss fest, aber nicht zu eng, anliegen. Kleidung, wie z.B. aufgekrepelte Ärmel oder zu enge Kleidung, die die Blutzirkulation beeinträchtigen könnten, ablegen. Darauf achten, dass sich die Manschette ungefähr auf Herzhöhe befindet.

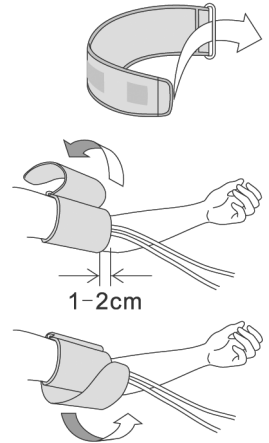

Betriebsmodus Auskultation

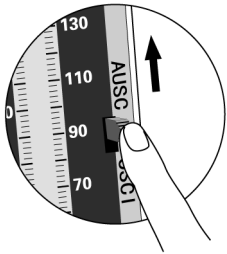

1. Stellen Sie den Schalter zur Auswahl des Betriebsmodus nach oben (AUSC), um die auskultatorische Messmethode zu wählen.

2. Drücken Sie die Taste "ON/OFF", nach der Startsequenz zeigt das Display "000" an und die LCD-Messanzeige steht auf null. Das Gerät verfügt über eine Selbsttestfunktion. Wenn das Gerät erkennt, dass sich noch Luft in der Manschette befindet, blinkt der Buchstabe "P" auf. Sobald die Manschette luftleer ist, zeigt das Display "000" an.

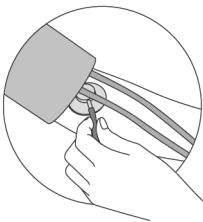
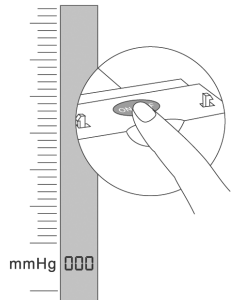

3. Legen Sie die Manschette an und schieben Sie den Schallempfänger des Stethoskops unter die Manschette. Er soll auf der Arteria brachialis (Oberarmarterie) in der Ellbogenbeuge aufliegen.

4. Schließen Sie das Entlüftungsventil und beginnen Sie die Manschette mit der Pumpe aufzupumpen. Sobald die Anzeige einen Wert erreicht, der den normalerweise gemessenen systolischen Blutdruck um rund 2.5~4.0 kPa (18.75~30 mmHg) übersteigt, kann mit dem Pumpen aufgehört werden.

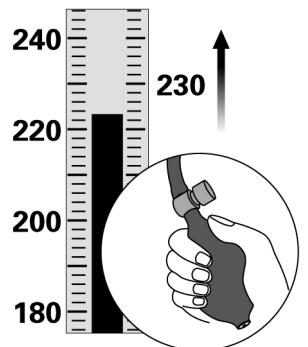

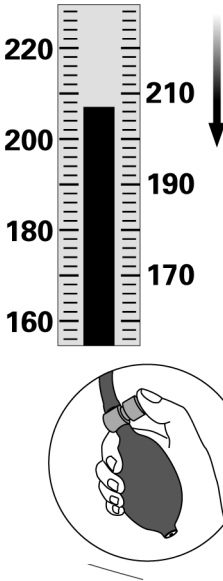

5. Nachdem der Pumpvorgang abgeschlossen ist, öffnet sich das Entlüftungsventil automatisch. Die Luft wird langsam abgelassen und der Druck fällt ab. Der erste mit dem Stethoskop hörbare Ton markiert den "oberen oder systolischen Blutdruckwert", der von der LCD-Messanzeige abgelesen werden muss. Indem der Manschettendruck weiter reduziert wird, sind die weiteren Pulswellen zu hören. Die Töne werden immer leiser, um dann plötzlich aufzuhören oder unhörbar zu werden. Der Wert, der im Moment des letzten hörbaren Tons angezeigt wird, entspricht dem „unteren oder diastolischen Blutdruckwert“.

Betriebsmodus Oszillograph

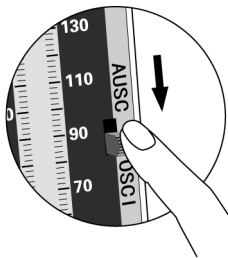

1. Stellen Sie den Schalter zur Auswahl des Betriebsmodus nach unten (OSCI), um die oszillographische Messmethode auszuwählen.

2. Drücken Sie die Taste "ON/OFF", nach der Startsequenz zeigt das Display "000" an und die LCD-Messanzeige steht auf null.

Das Gerät verfügt über eine Selbsttestfunktion. Wenn das Gerät erkennt, dass sich noch Luft in der Manschette befindet, blinkt der Buchstabe "P" auf. Sobald die Manschette luftleer ist, zeigt das Display "000" an.

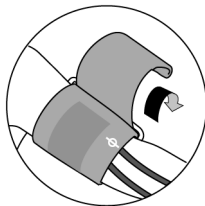
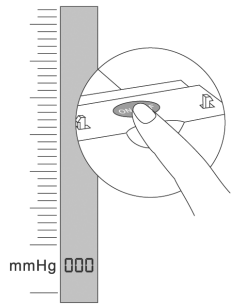

3. Stellen Sie sicher, dass die Manschette richtig angelegt wurde: dazu muss das Symbol auf der Manschette in Übereinstimmung mit der Arteria brachialis (Oberarmarterie) in der Ellbogenbeuge aufliegen.

4. Schließen Sie das Entlüftungsventil und beginnen Sie die Manschette mit der Pumpe aufzupumpen. Sobald die Anzeige einen Wert erreicht, der den normalerweise gemessenen systolischen Blutdruck um rund 2.5~4.0 kPa (18.75~30 mmHg) übersteigt, kann mit dem Pumpen aufgehört werden.

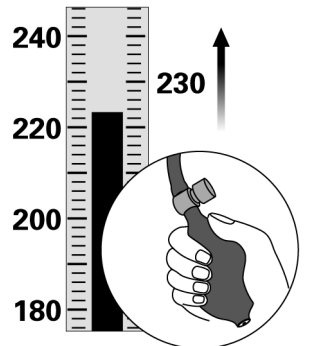

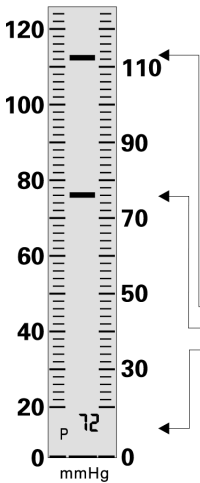

5. Nachdem der Pumpvorgang abgeschlossen ist, öffnet sich das Entlüftungsventil automatisch. Die Luft wird langsam abgelassen und der Druck fällt ab. Das Gerät beginnt den Blutdruck und die Pulsfrequenz automatisch zu messen.

SYS: 112 mmHg
DIA: 76 mmHg
PUL: 72 n/min

6. Auf der LCD-Säule sind 2 Markierungen zu sehen. Die obere Markierung zeigt den „oberen oder systolischen Blutdruck“ an, die untere Markierung den „unteren oder diastolischen Blutdruck“. Auf dem Display unter der LCD-Messanzeige wird die Pulsfrequenz in Ziffern angegeben.

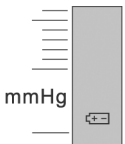

* Wenn auf dem LCD-Display das in der Abbildung angegebene Symbol erscheint, sind die Batterien leer und das Blutdruckmessgerät funktioniert nicht mehr. Die beiden verbrauchten AA-Alkalibatterien durch zwei neue ersetzen.

Nach der Messung, zum Luftablassen, das Ventil ganz aufmachen. Die Manschette abnehmen und die „ON/OFF“-Taste zum Abschalten betätigen. (Das Gerät schaltet sich automatisch nach 5 Minuten aus.)

Die Armmanschette säubern und sie, um Beschädigungen zu vermeiden, zusammen mit dem Schlauch, der nicht zu fest gewickelt werden darf, wieder in den Behälter ablegen.

AUFBEWAHRUNG UND WARTUNG DES GERÄTES

Das Gerät vor direktem Sonnenlicht, Feuchtigkeit und plötzlichen Temperaturschwankungen schützen.

Das Gerät nicht fallen lassen oder Stößen bzw. Schlägen aussetzen.

Die Manschette nicht vom Gehäuse entfernen und dieses nur auf seinen Ständer anbringen. Für das Säubern des Gerätes, ein weiches trockenes oder mit Wasser leicht befeuchtetes Tuch benutzen.

Zum Säubern des Gerätes oder der Manschette, keinen Alkohol, Benzol enthaltende Lösungsmittel oder andere chemische aggressive Produkte verwenden.

Vor der Messung, die Hände waschen. Die Manschette oder die Pumpe weder waschen noch befeuchten.

Hinweis: Wenn das Gerät über eine längere Zeit nicht benutzt wird, die Batterien herausnehmen, da diese es gegebenenfalls beschädigen könnten.

Was ist der Blutdruck?

Das Blut wird an die Arterien mittels einer Pumpenaktivität, d.h. das Herz, zugeführt. (Zusammenziehen und Ausdehnung). Der Druck mit dem das Blut, - am Auslauf des Herzens - bei jedem Herzschlag pulsiert, ist der sogenannte Blutdruck. Der höchste Druck, während des Zusammenziehens des Herzens, wird als systolischer Blutdruck und der untere Druck,

während der Erschlaffungsphase wird als diastolischer Blutdruck bezeichnet. Die Hypertonie-Schwelle für Erwachsene ist gemäß der Weltgesundheitsorganisation (WHO) mit Blutdruckwerten von 140/90 mmHg.

Gesundheit und Blutdruck

Bei Erwachsenen mittleren Alters erhöht sich das Hypertonie-Risiko beträchtlich. Mit dem Alter altern die Blutgefäße schnell. Außerdem greift das Cholesterin, aufgrund Übergewicht und nicht ausreichender Bewegung/Sport die Blutgefäße an und verursacht deren Elastizitätsverlust. Infolgedessen kann durch tägliches Messen des Blutdrucks die Bewertung des Gesundheitszustand erfolgen.

Warum den Blutdruck zu Hause messen?

Durch Aufschreiben der Blutdruckwerte und der Messbedingungen wie Uhrzeit und den täglichen eigenen Zustand, können die Tendenz und Blutdruckveränderungen und somit die eigene Gesundheit überprüft werden. Außerdem können diese täglich notierten Blutdruckwerte unserem Arzt bei der Diagnose behilflich sein.

Wie soll bei Störungen am Messgerät gehandelt werden?

Wenn nach Überprüfung der verschiedenen o.g. Vorgänge eine korrekte Messung nicht möglich sein sollte, wenden Sie sich bitte an Ihren Händler, bei dem Sie das Gerät erworben haben oder an den nächstliegenden Händler, ohne Eingriff in den internen Mechanismus. In einigen seltenen Fällen kann es vorkommen, dass Fehler aufgrund der physischen Bedingungen des Benutzers auftreten. In diesen Fällen wenden Sie sich bitte an Ihren Arzt.



Entsorgung: *Das Produkt darf nicht mit dem anderen Hausmüll entsorgt werden. Der Benutzer muss sich um die Entsorgung der zu vernichtenden Geräte kümmern, indem er sie zu einem gekennzeichneten Recyclinghof von elektrischen und elektronischen Geräten bringt.*

Für weitere Informationen bezüglich der Sammelpunkte, bitten wir Sie, Ihre zuständige Gemeinde, oder den lokalen Müllentsorgungsservice oder das Fachgeschäft, bei dem Sie das Gerät erworben haben zu kontaktieren. Bei falscher Entsorgung könnten Strafen, in Bezug auf die gültigen Landesgesetze erhoben werden.

GARANTIEBEDINGUNGEN GIMA

Wir beglückwünschen Sie zu dem Erwerb unseres Produktes. Dieses Produkt entspricht dem höchsten qualitativen Standard sowohl bezüglich des Materials als auch der Verarbeitung. Die Garantiezeit beträgt 12 Monate ab der Lieferung durch die GIMA. Während dem Gültigkeitszeitraum der Garantie wird kostenlos für den Ersatz bzw. die Reparatur aller defekten Teile aufgrund von geprüften Herstellungsfehlern gesorgt. Ausgenommen sind Arbeitskosten oder eventuelle Transport oder Verpackungskosten. Ausgeschlossen von der Garantie sind alle dem Verschleiß unterliegenden Teile. Die Reparatur bzw. der Ersatz hat keinerlei Auswirkung auf eine Verlängerung der Garantiezeit. Die Garantie ist nicht gültig im Falle von: Reparaturen, die durch nicht befugtes Personal ausgeführt wurden oder ohne Originalersatzteile, Schäden, die durch Nachlässigkeit, Stöße oder nicht zulässigen Gebrauch hervorgerufen werden.

GIMA übernimmt keine Haftung für Fehlfunktionen von elektronischen Geräten oder Software, die durch äußere Einwirkungen wie Temperaturschwankungen, elektromagnetische Felder, Radiointerferenzen usw. auftreten können. Die Garantie verfällt, wenn das oben genannte nicht beachtet wird, bzw. wenn die Matrikelnummer entfernt oder verändert wurde.

Die als schadhafte angesehenen Produkte dürfen ausschließlich dem Vertragshändler übergeben werden, bei dem sie erworben wurden. Speditionen direkt an die Firma GIMA werden abgelehnt.

CARACTERÍSTICAS TÉCNICAS

El esfigmomanómetro electrónico sin mercurio es un instrumento de control para medir la presión sanguínea. De plástico ABS y de diseño ergonómico permite una medición precisa. La lectura es facilitada por la doble visualización (en escala graduada y digital).

Una columna de cristales líquidos sustituye la columna de mercurio evitando posibles salidas de mercurio en el medioambiente y peligros para el hombre.

Método de visualización: alta definición LCD / display digital

Gama de medición: 0-300mmHg (0-40kPa)

Precisión: +/-3mmHg (+/-0.4kPa)

Alimentación: dos pilas alcalinas "AA"

Condiciones ambientales para el uso: 10-40° C, 30-85% RH

Condiciones ambientales para la conservación: -20 +55°C. 10-95% RH

Dimensiones: Cuerpo: 360x96x66 mm

Manguito: de 22 a 33 cm

Peso: 1500g (pilas incluidas)

PRESCRIPCIONES



No usar el aparato si se notan daños. Dirigirse al propio revendedor.

Evitar cualquier arreglo provisional. Los arreglos han de efectuarse exclusivamente con recambios originales que han de instalarse según el uso previsto.

El producto está realizado con materiales resistentes a la corrosión y a las condiciones ambientales previstas para el empleo normal, por lo tanto no necesita atenciones particulares; sin embargo, es necesario conservarlo en un ambiente cerrado, evitando la exponerlo a la luz y a los agentes atmosféricos, con atención a protegerlo de polvo para poder garantizar las condiciones de higiene. Además, se recomienda conservar el producto en un lugar que sea fácil de alcanzar por parte de los operadores en caso de necesidad.

USO



Seguir siempre le disposiciones del propio médico para las modalidades y frecuencia de las mediciones.

No colocar el manguito en partes del cuerpo diferentes del brazo y no inflarlo si no está correctamente fijado.

Antes de la medición

Efectuar la medición en un ambiente confortable. Temperaturas demasiado calientes o demasiado frías pueden tener efectos sobre la medición.

Si se han consumido bebidas que contienen cafeína, como café o cola, esperar unos 30-45 minutos. No fumar poco antes de la medición.

Sentarse y relajarse por unos 10 minutos antes de empezar la medición.

Durante la medición

Sentarse y permanecer lo más posible quietos durante la medición. Hablar o moverse puede aumentar el valor detectado. Durante la medición no cruzar las piernas y no tocar el manguito u otros componentes.

Para obtener datos confrontables, medir la presión siempre en el mismo brazo y posiblemente a la misma hora del día. Se aconseja medir la presión en el brazo izquierdo.

Para efectuar mediciones múltiples esperar siempre al menos 10 minutos entre una y otra.

Atar el manguito alrededor de la parte superior del brazo. El manguito tiene que estar bien fijado pero no demasiado estrecho. Además, hay que quitar cualquier obstáculo a la circulación sanguínea (mangas enrolladas o prendas demasiado adherentes). Poner atención a que el manguito se halle aproximadamente a la misma altura del corazón.

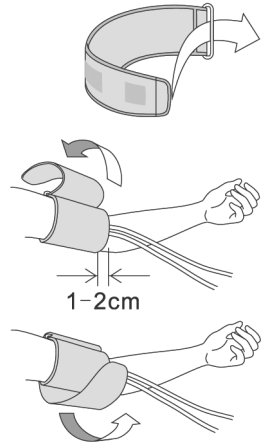

Modalidad auscultación

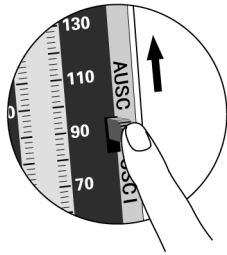

1. Coloque el selector de modalidad en posición alto (AUSC) para seleccionar el método de medición con auscultación.

2. Pulse la tecla "ON/OFF". Después de la secuencia de arranque, la pantalla mostrará "000" y la escala LCD a cero. El equipo cuenta con una función de autodiagnóstico. En caso de que se detecte aire residual en el brazalete, parpadeará la letra "P". Una vez eliminados los residuos de aire, en la pantalla, aparecerá "000".

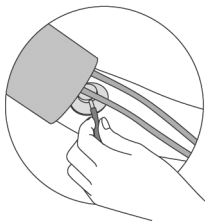
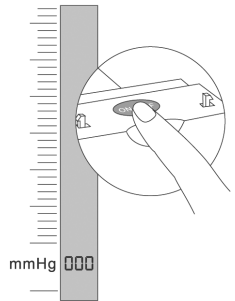

3. Introduzca el auricular del estetoscopio en el brazalete, colocándolo en la arteria braquial situada en la parte interna del codo.

4. Cierre la válvula de escape e hinche la pulsera con la bomba. Cuando el indicador alcance un valor superior a, aproximadamente, 2.5~4.0 kPa (18.75~30 mmHg) en relación a la presión sistólica normalmente detectada, puede parar de hinchar el brazalete.

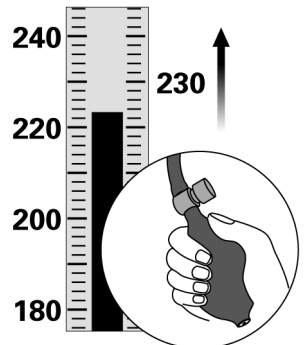

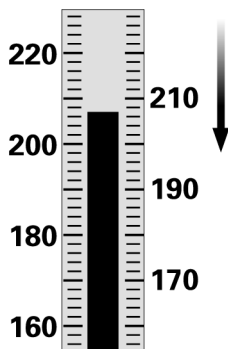

5. Una vez que ha finalizado el proceso de inflado, la válvula de escape se abre automáticamente, el aire se libera lentamente y la presión disminuye. La primera pulsación percibida por el fonendoscopio se corresponde con el calor de la “presión sistólica o máxima” y se visualiza en la columna LCD. Durante la decompresión, las pulsaciones continúan para, después, disminuir hasta desaparecer bruscamente o experimentar una disminución tan fuerte que son imperceptibles. La presión indicada en el momento de la desaparición de las pulsaciones se corresponde con la “presión diastólica o mínima”.

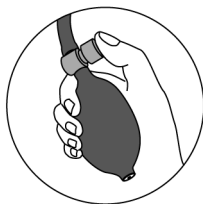

Modalidad oscilográfica

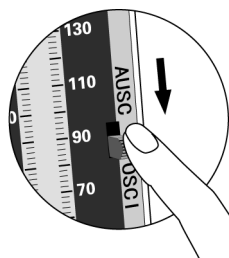

1. Coloque el selector de modalidad en posición bajo (OSCI) para seleccionar el método de medición oscilográfico.

2. Pulse la tecla “ON/OFF”. Después de la secuencia de arranque, la pantalla mostrará “000” y la escala LCD a cero. El equipo cuenta con una función de autodiagnóstico. En caso

de que se detecte aire residual en el brazalete, parpadeará la letra “P”. Una vez eliminados los residuos de aire, en la pantalla, aparecerá “000”.

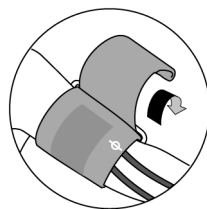
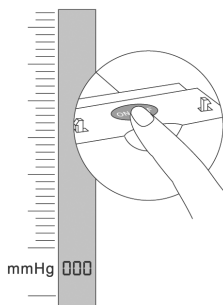

3. Compruebe que el símbolo en el brazalete esté colocado en relación a la arteria braquial, situada en la parte interna del codo.

4. Cierre la válvula de escape e hinche la pulsera con la bomba. Cuando el indicador alcance un valor superior a, aproximadamente, 2.5~4.0 kPa (18.75~30 mmHg) en relación a la presión sistólica normalmente detectada, puede parar de hinchar el brazalete.

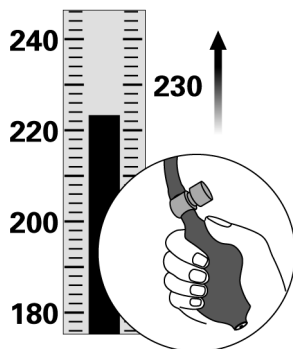

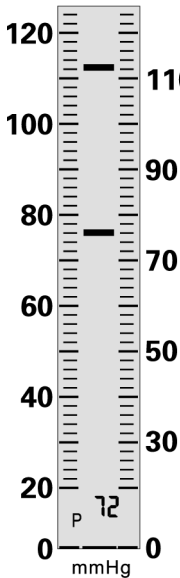

5. Una vez que ha finalizado el proceso de inflado, la válvula de escape se abre automáticamente, el aire se libera lentamente y la presión disminuye. El dispositivo comienza a detectar la presión sanguínea y los latidos del corazón automáticamente.

SYS: 112 mmHg
DIA: 76 mmHg
PUL: 72 n/min

6. En la columna LCD, aparecerán 2 muescas. La de arriba se corresponde con el valor de la “presión sistólica o máxima”; la de abajo, con la “presión diastólica o mínima”. En la pantalla digital, debajo de la columna LCD, se indica la frecuencia cardíaca.

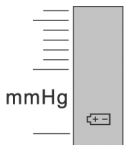

* Cuando el display de LCD visualiza el símbolo de la figura, significa que las pilas están agotadas y el esfigmomanómetro no puede funcionar, sustituir las pilas alcalinas tipo “AA” con dos nuevas.

Después de la medición abrir completamente la válvula para permitir que los residuos de aire salgan, quitar el manguito, presionar el pulsador ON/OFF para apagar. (este aparato tiene la función de apagado automático después de cinco minutos)

Limpiar el manguito y guardarlo en la cubeta junto al tubo que, para evitar daños, no tiene que ser enrollado de modo estrecho.

CONSERVACIÓN Y MANTENIMIENTO DEL APARATO

Mantener el producto lejos de la luz directa del sol, de la humedad y de los cambios imprevistos de temperatura.

Evitar golpes y caídas.

No dejar el cuerpo desconectado del manguito y no fijarlo en un puesto diferente de su carro.

Si se desea limpiar el aparato, utilizar un paño suave y seco o ligeramente humedecido con agua.

No utilizar alcohol, disolventes al benceno u otros productos químicos agresivos para limpiar el aparato o el manguito.

Antes de efectuar la medición lavarse las manos. No lavar ni mojar el manguito o la bombita.

Nota: Cuando el aparato no se utiliza por mucho tiempo, asegurarse de haber quitado las pilas que de lo contrario podrían dañar el aparato.

¿Qué es la presión sanguínea?

La sangre es enviada a las arterias mediante la acción de una bomba llamada corazón (contracción y dilatación). La presión de la sangre que sale del corazón se llama “presión

sanguínea” y pulsa a cada latido del corazón. La mayor presión sanguínea cuando el corazón se contrae se llama “presión sistólica” y la menor cuando el corazón se dilata se llama “diastólica”. El umbral de hipertensión para los adultos es definida por la Organización Mundial de la Salud (OMS) en 140/90 mmHg.

¡La salud y la presión sanguínea!

Cuando se llega a la mediana edad, el riesgo de hipertensión aumenta sensiblemente. Con la edad los vasos sanguíneos envejecen rápidamente. Además, a causa de la obesidad y la falta de ejercicio, el colesterol se pega a los vasos sanguíneos causando una pérdida de elasticidad de los mismos. Consecuentemente hay que mantener bajo control cada día la presión sanguínea, ayuda a valorar las condiciones de salud.

¿Por qué medir la presión en casa?

Anotando los valores de la presión sanguínea y las condiciones de las mediciones como la hora y el propio estado cada día, se puede averiguar la tendencia y las variaciones de la presión sanguínea, controlando la propia salud. Además, anotar los valores cada día de la presión sanguínea puede ayudar a nuestro médico en el diagnóstico.

¿Cómo enfrentar un funcionamiento incorrecto del medidor?

Si a pesar de haber averiguado los pasos ya mencionados, resulta imposible realizar una medición correcta, consultar el punto de venta donde se ha comprado el aparato o el revendedor más cercano sin tocar el mecanismo interno. En algunos casos muy raros, pueden ocurrir errores debidos a las condiciones físicas del usuario. En estos casos, consultar a un médico.



Eliminación: *El producto no ha de ser eliminado junto a otros residuos domésticos. Los usuarios tienen que ocuparse de la eliminación de los aparatos por desguazar llevándolas al lugar de recogida indicado por el reciclaje de los equipos eléctricos y electrónicos.*

Para más información sobre los lugares de recogida, contactar el propio ayuntamiento de residencia, el servicio de eliminación de residuos local o la tienda en la que se compró el producto. En caso de eliminación equivocada podrían ser aplicadas multas, en base a las leyes nacionales.

CONDICIONES DE GARANTÍA GIMA

Enhorabuena por haber comprado un producto nuestro.

Este producto cumple con elevadas normas cualitativas, tanto en el material como en la fabricación. La garantía es válida por un plazo de 12 meses a partir de la fecha de suministro GIMA. Durante el periodo de vigencia de la garantía se procederá a la reparación y/o sustitución gratuita de todas las partes defectuosas por causas de fabricación bien comprobadas, con exclusión de los gastos de mano de obra o eventuales viajes, transportes y embalajes.

Están excluidos de la garantía todos los componentes sujetos a desgaste.

La sustitución o reparación efectuada durante el periodo de garantía no tienen el efecto de prolongar la duración de la garantía. La garantía no es válida en caso de: reparación efectuada por personal no autorizado o con piezas de recambio no originales, averías o vicios causados por negligencia, golpes o uso impropio. GIMA no responde de malfuncionamientos en aparatos electrónicos o software derivados de agentes externos como: oscilaciones de tensión, campos electromagnéticos, interferencias radio, etc.

La garantía decae si no se respeta lo indicado arriba y si el número de matrícula (si está presente) se ha quitado, borrado o cambiado.

Los productos considerados defectuosos tienen que devolverse solo al revendedor al que se le compró. Los envíos realizados directamente a GIMA serán rechazados.

CARACTERÍSTICAS TÉCNICAS

O esfigmomanômetro eletrônico sem mercúrio é um instrumento de controle para medir a pressão sanguínea. Em plástico ABS, com design ergonómico, oferece uma medida exacta. A leitura é facilitada com a dupla visualização (em escala graduada e digital).

A coluna a cristais líquidos substitue a coluna de mercúrio evitando possíveis vazamentos de mercúrio no ambiente e perigo para o homem.

Método de visualização: alta definição LCD/visor digital

Gama de medida: 0-300mmHg (0-40kPa)

Exactidão: +/- 3mmHg (ò/-0.4kPa)

Alimentação: duas pilhas alcalinas "AA"

Condições ambientais de uso: 10-40°C, 30-85% RH

Condições ambientais de conservação: -20 + 55°C, 10-95% RH

Medidas: Corpo: 360x96x66mm
Braçadeira: de 22 a 33 cm

Pêso: 1500 g (pilhas incluídas)

PRESCRIÇÃO



Não usar o aparelho que apresenta danos. Consultar o vosso revendedor. Evitar qualquer conserto não profissional. Os consertos devem ser feitos exclusivamente com peças sobressalentes originais que devem ser instaladas conforme o uso previsto.

O produto é realizado com materiais resistentes ao corroimento e às condições ambientais previstas com um uso normal, portanto não precisa de operações particulares; todavia é necessário guardá-lo num ambiente fechado, evitando de expô-lo à luz e aos agentes atmosféricos, protegendo-o da poeira para poder garantir as condições de higiene. Recomenda-se também de conservar o produto num lugar de fácil acesso para os operadores em caso de necessidade.

USO



Seguir atentamente as disposições do próprio médico quanto a modalidade e frequência das medidas.

Não colocar a braçadeira sobre partes do corpo que não sejam o braço e não inchá-la se não estiver correctamente fixada.

Antes da medida

Tomar a pressão num ambiente confortável. Temperaturas muito quentes ou frias podem influenciar a medida.

Se foram assumidas bebidas que contém cafeína, como café ou cocacola, aguardar acerca 30-45 minutos. Não fumar pouco antes da medida.

Sentar-se e relaxar-se por 10 minutos aproximadamente ante de começar a medida.

Durante a medida

Sentar-se e ficar parados, o mais possível, durante a medida. Falar ou mover-se pode aumentar o valor detectado. Não cruzar as pernas e não tocar a braçadeira ou outros componentes durante a medida.

Para obter dados comparáveis, medir a pressão sempre no mesmo braço e possivelmente sempre na mesma hora do dia. É aconselhável detectar a pressão do braço esquerdo. Para fazer medidas múltiplas aguardar sempre pelo menos 10 minutos entre uma medida e a seguinte.

Enfiar o braço na braçadeira, colocando-a em volta da parte superior do braço. A braçadeira deve ficar bem firme mas não apertada. Remover também qualquer coisa que obstacule a circulação do sangue (mangas enroladas ou roupas estreitas). Prestar atenção à posição da braçadeira: deve ficar na mesma altura do coração.

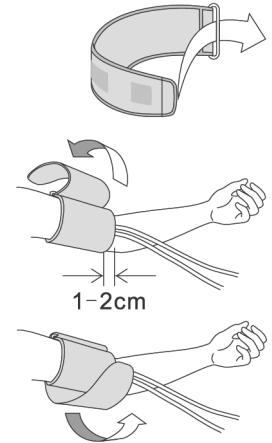

Modalidade de Auscultação

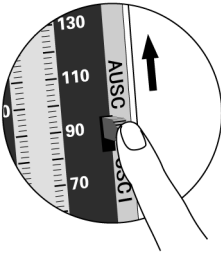

1. Definir o seletor de modalidade na posição alta (AUSC) para seleccionar o método de medição com auscultação.

2. Pressionar a tecla "ON/OFF", depois da sequência de partida, a tela visualizará "000" e a escala LCD em zero. O aparelho tem uma função de autodiagnóstico, se for detectado ar residual na braçadeira, é visualizado o caractere "P" intermitente. Depois de eliminados os resíduos de ar, na tela aparecerá "000".

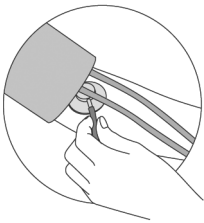
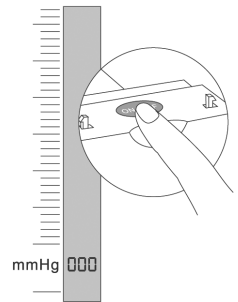

3. Inserir o pavilhão do estetoscópio na braçadeira posicionando-o sobre a artéria braquial disposta na parte interna do cotovelo.

4. Fechar a válvula de alívio e iniciar a inflar a braçadeira com a bombinha. Quando o indicador alcançar um valor maior aprox. 2,5~4,0 kPa (18.75~30 mmHg) em relação à pressão sistólica, normalmente detectada pode-se parar de inflar.

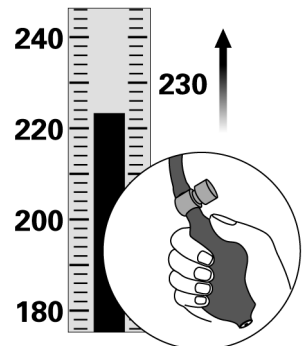

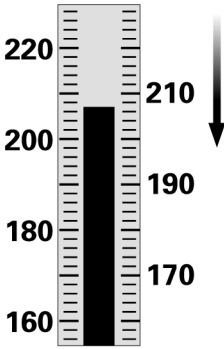

5. No final da insuflação automaticamente abre-se a válvula de alívio, o ar é liberado lentamente e a pressão diminui. A primeira pulsação que é percebida pelo fonendoscópio, corresponde ao valor da “pressão sistólica ou máxima” na coluna LCD. Procedendo com a descompressão, as pulsações continuam para depois diminuir até desaparecer bruscamente ou sofrer uma diminuição capaz de se tornar imperceptível. A pressão indicada no momento do desaparecimento das pulsações corresponde à “pressão diastólica ou mínima”.

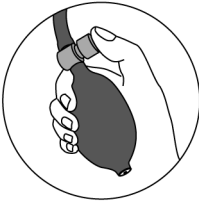

Modalidade Oscilográfica

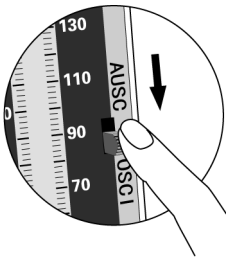

1. Definir o seletor na modalidade de posição baixa (OSCI) para selecionar o método de medição oscilográfico.

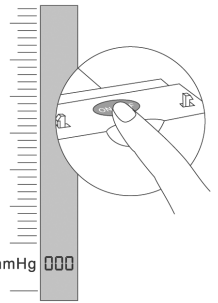

2. Pressionar a tecla “ON/OFF”, depois da sequência de partida, a tela visualizará “000” e a escala LCD em zero. O aparelho tem uma função de autodiagnóstico, se for detectado ar residual na braçadeira, é visualizado o caractere “P” intermitente. Depois de eliminados os resíduos de ar, na tela aparecerá “000”.

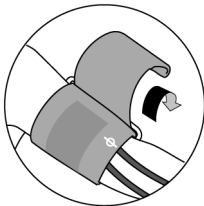

3. Verificar se o símbolo na braçadeira está posicionado em correspondência da artéria braquial, disposta na parte interna do cotovelo.

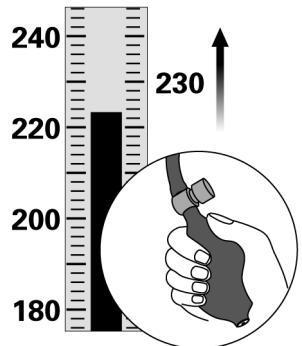

4. Fechar a válvula de alívio e iniciar a inflar a braçadeira com a bombinha. Quando o indicador alcançar um valor maior aprox. 2,5~4,0 kPa (18.75~30 mmHg) em relação à pressão sistólica, normalmente detectada pode-se parar de inflar.

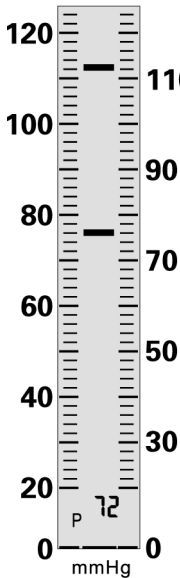

5. No final da insuflação automaticamente abre-se a válvula de alívio, o ar é liberado lentamente e a pressão diminui. O dispositivo inicia a detectar a pressão sanguínea e o batimento cardíaco automaticamente.

SYS: 112 mmHg
DIA: 76 mmHg
PUL: 72 n/min

6. Na coluna LCD estarão presentes 2 marcas. A marca no alto corresponde ao valor da “pressão sistólica ou máxima”, a marca em baixo da pressão “pressão diastólica ou mínima”. Na tela numérica, sob a coluna LCD, é indicada a frequência cardíaca.

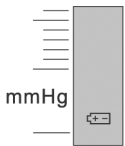

* Quando o visor a LCD mostra o símbolo ilustrado ao lado, quer dizer que as pilhas estão descarregadas e que o esfigmomanômetro não pode funcionar, substituir as pilhas alcalinas “AA” velhas com duas novas.

Depois da medida, abrir completamente a válvula para permitir aos resíduos de ar de sair, tirar a braçadeira, apertar o botão ON/OFF para desligar. (este aparelho tem a função de desligamento automático depois de cinco minutos).

Limpar a braçadeira e colocá-la no seu estojo junto com o tubo, que no deve ser enrolado muito estreito para não estragar.

CONSERVAÇÃO E LIMPEZA DO APARELHO

Guardar o produto longe da luz direta do sol, da humidade e das alterações repentinas de temperatura.

Evitar choques ou quedas.

Não manter o corpo separado da braçadeira e não fixá-lo em outro lugar que no seja o seu suporte com rodas.

Querendo limpar o aparelho, usar um pano macio enxuto ou levemente embebido com água.

Não usar álcool, solventes a base de benzene ou outros produtos químicos agressivos para limpar o aparelho ou a braçadeira.

Antes de fazer a medida lavar as mãos. Não lavar nem molhar a braçadeira ou a bomba.

Nota: Quando o aparelho não é usado por longo tempo, tirar as pilhas, para não danificar o aparelho.

O que é a pressão sanguínea?

O sangue é enviado às artérias através de uma bomba chamada coração (contração e dilatação). A pressão do sangue que sai do coração é chamada “pressão sanguínea” e pulsa cada vez que o coração bate. A maior pressão sanguínea, quando o coração se contrai, é chamada “pressão sistólica” e a menor, quando o coração se dilata, é chamada “diastólica”. O nível da pressão considerada hipertensão é definido pela Organização Mundial da Saúde em 140/90 mmHg.

A saúde e a pressão sanguínea!

Alcançando uma certa idade há um aumento do risco de hipertensão. Nas pessoas idosas as artérias envelhecem rapidamente. Também, com a obesidade e a falta de exercício físico o colesterol tende a aderir às paredes internas das artérias, provocando perda de elasticidade das mesmas. Por isto, controlar diariamente a pressão sanguínea, ajuda a avaliar as condições de saúde.

Porque medir a pressão em casa?

Anotar os valores da pressão sanguínea e as condições da medida, tais como horário e as condições físicas, todos os dias, permite de averiguar a variabilidade da própria pressão sanguínea e melhorar o controle da própria saúde. Além disto, anotar os valores diários da própria pressão pode ajudar o Vosso médico na diagnose.

Come enfrentar o mau funcionamento do medidor?

Se, mesmo depois de ter controlado conforme acima explicado, permanece a impossibilidade de fazer uma medida correta, entrar em contacto com a loja onde adquiriram o aparelho, ou o revendedor mais próximo, sem tocar nenhum mecanismo interno. Em alguns casos, muito raros, podem surgir êrros devidos às condições físicas do utilizador (paciente). Nestes casos, consultar um médico.



Eliminação: *O produto não deve ser eliminado junto com outros detritos domésticos. Os utilizadores devem levar os aparelhos a serem eliminados junto do pontos de recolha indicados para a re-ciclagem dos aparelhos elétricos e eletrônicos.*

Para maiores informação sobre os locais de recolha, entrar em contacto com o próprio município de residência, com o serviço local de eliminação de detritos ou com a loja onde foi comprado o produto. Em caso de eliminação errada, poderiam ser aplicadas multas conforme às leis nacionais.

CONDIÇÕES DE GARANTIA GIMA

Parabéns por ter adquirido um nosso produto. Este produto responde à padrões de qualide elevados seja quanto ao material que para a fabricação. A garantia fica válida por 12 meses a partir da data de fornecimento GIMA. Durante o período de validez da garantia, serão consertadas ou trocadas gratuitamente todas as partes com defeito de fábrica bem verificados, excepto as despesas de mão de obra ou eventuais despesas de trasferimento, transportes e embalagens.

São excluídas da garantia todas as partes desgastáveis. A troca ou o conserto feito durante o período de validez da garantia não tem o efeito de prolongar a duração da mesma.

A garantia não é válida em caso de: conserto feito por pessoal não autorizado ou com sobressalentes não originais, avarias ou estragos provocados por negligência, choques ou uso errado. GIMA não responde de malfuncionamentos de aparelhos eletrônicos ou software provocados por factores exteriores como: quedas de tensão, campos electro-magnéticos, interferência de ondas rádio, etc. A garantia decai se quanto acima não for respeitado e se o número de matriculação (se presente) tiver sido retirado, cancelado ou alterado.

Os produtos considerados defeituosos devem ser deolvidos só e exclusivamente ao revendedor que fez a venda. O material enviado directamente à GIMA será rejeitado.

ΤΕΧΝΙΚΑ ΧΑΡΑΚΤΗΡΙΣΤΙΚΑ

Το ηλεκτρονικό πιεσόμετρο χωρίς υδράργυρο είναι μία συσκευή ελέγχου για την μέτρηση πίεσης αίματος.

Με πλαστικό ABS και με εργονομικό design παρέχει μία ακριβή μέτρηση.

Η ανάγνωση διευκολύνεται από την διπλή οπτικοποίηση(με βαθμιαία και ψηφιακή κλίμακα).

Μιά κολόνα από υγρούς κρυστάλλους αντικαταστεί την κολόνα υδραργύρου αποφεύγοντας πιθανές απολύσεις υδραργύρου στο περιβάλλον και κινδύνους για τον άνθρωπο.

Μέθοδος οπτικοποίησης: υψηλός καθορισμός LCD / ψηφιακή οθόνη

Κλίμακα μετρήσεων: 0-300mmHg (0-40kPa)

Ακρίβεια: +/-3mmHg (+/-0.4IKpa)

Τροφοδοσία: δύο αλκαλικές μπαταρίες “AA”

Περιβαλλοντικές καταστάσεις για την χρήση: 10-40° C, 30-85% RH

Περιβαλλοντικές καταστάσεις για την διατήρηση: -20 +55°C. 10-95% RH

Διαστάσεις: Σώμα: 360x96x66 mm

Περιβραχιόνιο: απο 22 σε 33 cm

Βάρος: 1500g (με τις μπαταρίες)

ΚΑΝΟΝΙΣΜΟΙ



Μην χρησιμοποιείτε την συσκευή αν διαπιστώσετε ότι αυτή έχει υποστεί ζημιές. Απευθυνθείτε στον αντιπρόσωπό της. Αποφύγετε οποιαδήποτε πρόχειρη επισκευή. Οι επισκευές θα πρέπει να γίνουν αποκλειστικά και μόνον χρησιμοποιώντας γνήσια ανταλλακτικά τα οποία τοποθετούνται ανάλογα με την προβλεπόμενη χρήση της συσκευής.

Η συσκευή έχει κατασκευαστεί από υλικά ανθεκτικά στην διάβρωση και τις περιβαλλοντικές συνθήκες που προβλέπονται για την κανονική της χρήση, δεν χρειάζεται λοιπόν ιδιαίτερη προσοχή· παρόλα αυτά θα πρέπει να φυλάσσεται σε κλειστό περιβάλλον και να μην παραμένει εκτεθειμένη στο φως και στους ατμοσφαιρικούς παράγοντες, όπως επίσης θα πρέπει να φυλάσσεται και από τις σκόνες, έτσι ώστε να βρίσκεται πάντα κάτω από υγιεινές συνθήκες. Συνιστούμε επίσης να διατηρείτε το προϊόν σε μέρος τέτοιο ώστε ο χρήστης να μπορεί να το βρει εύκολα σε περίπτωση ανάγκης.

ΧΡΗΣΗ



Ακολουθείστε πάντα τις εντολές του γιατρού σας για τον τρόπο και την συχνότητα των μετρήσεων. Μην τοποθετείτε το περιβραχιόνιο σε διαφορετικά μέρη του σώματος από το μπράτσο και μή το φουσκώσετε εάν δεν είναι σωστά σταθεροποιημένο.

Πριν την μέτρηση

Εκτελέστε την μέτρηση σε αναπαυτικό περιβάλλον. Θερμοκρασίες πολύ ζεστές ή πολύ κρύες μπορούν να έχουν επιπτώσεις στην μέτρηση.

Εάν ήπιατε ποτά που περιέχουν καφεΐνη, όπως ο καφές ή η κόκα κόλα, περιμένετε περίπου 30- 45 λεπτά. Μην καπνίσετε λίγο πριν την μέτρηση.

Καθίστε και χαλαρώστε για περίπου 10 λεπτά πρίν αρχίσετε την μέτρηση.

Κατά την μέτρηση

Καθίστε και μείνετε ακίνητοι το δυνατόν περισσότερο κατά την μέτρηση. Το να μιλάτε ή να κινήσετε μπορεί να αυξήσει την αξία αποτύπωσης.

Μη σταυρώνετε τα πόδια σας και μη ακουμπάτε το περιβραχιόνιο ή άλλα εξαρτήματα κατά την μέτρηση. Για να επιτύχετε δεδομένα συγκρίσιμα, μετρήστε την πίεση πάντα από το ίδιο μπράτσο και εάν είναι δυνατόν την ίδια ώρα της ημέρας. Συμβουλευόμαστε να πάρετε την πίεση από το αριστερό μπράτσο. Για να εκτελέσετε πολλαπλές μετρήσεις περιμένετε πάντα 10 λεπτά περίπου από την μία στην άλλη.

Κουμπώστε το περιβραχιόνιο γύρω από το πάνω μέρος του μπράτσου.

Το περιβραχιόνιο πρέπει να είναι καλά σταθεροποιημένο αλλά όχι πολύ σφιχτό. Απομακρύνεται επίσης οποιοδήποτε φραγμό στην κυκλοφορία του αίματος (μανίκια γυρισμένα ή πολύ στενά ρούχα). Προσοχή ώστε το περιβραχιόνιο να βρίσκεται περίπου στο ίδιο επίπεδο της καρδιάς.

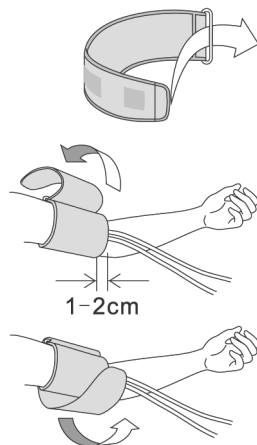

Λειτουργία ακρόασης

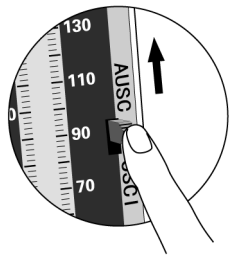

1. Ρυθμίστε τον επιλογέα λειτουργίας στην επάνω θέση (AUSC) για να επιλέξετε τη μέθοδο μέτρησης με ακρόαση.

2. Πατήστε το πλήκτρο «ON/OFF», μετά την ακολουθία εκκίνησης η οθόνη θα δείξει «000» και η κλίμακα LCD θα είναι στο μηδέν. Η συσκευή διαθέτει λειτουργία αυτοδιάγνωσης, εάν υπάρχει υπόλοιπο αέρα στην περιχειρίδα εμφανίζεται ο χαρακτήρας «P» που αναβοσβήνει. Μετά την απομάκρυνση του υπόλοιπου αέρα, η οθόνη θα δείξει «000».

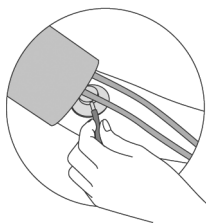
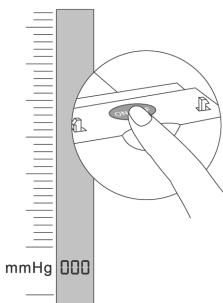

3. Εισάγετε τον κώδωνα του στηθοσκοπίου στην περιχειρίδα, τοποθετώντας τον στην βραχιόνια αρτηρία που βρίσκεται στο εσωτερικό του αγκώνα.

4. Κλείστε τη βαλβίδα εξαέρωσης και αρχίστε να φουσκώνετε την περιχειρίδα με την ελαστική αντλία χειρός. Όταν ο δείκτης φθάσει περίπου στην μέγιστη τιμή 2,5~4,0 kPa (18,75~30 mmHg) σε σχέση με την συστολική πίεση που μετριέται συνήθως, μπορείτε να σταματήσετε να φουσκώνετε.

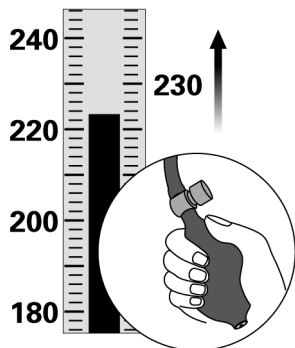

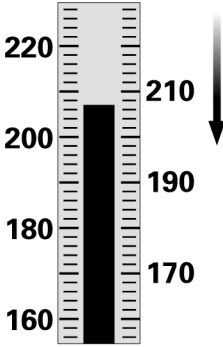

5. Αφού σταματήσετε να φουσκώνετε ανοίγει αυτόματα η βαλβίδα εξαέρωσης, ο αέρας απελευθερώνεται αργά και η πίεση μειώνεται. Ο πρώτος παλμός που γίνεται αντιληπτός από το σπηθοσκόπιο, αντιστοιχεί στην τιμή της «συστολικής ή μεγάλης πίεσης» στην οθόνη LCD. Προχωρώντας στην αποσυμπίεση, οι παλμοί συνεχίζουν και στη συνέχεια μειώνονται μέχρι που χάνονται απότομα ή μειώνονται τόσο, ώστε είναι ανεπαίσθητοι. Η ένδειξη της πίεσης την στιγμή που χάνεται ο παλμός αντιστοιχεί στην «διαστολική ή μικρή πίεση».

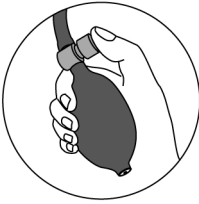

Παλμογραφική λειτουργία

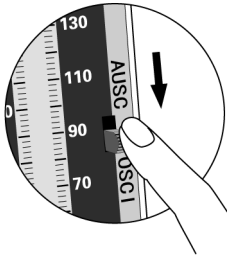

1. Ρυθμίστε τον επιλογή λειτουργίας στην κάτω θέση (OSCI) για να επιλέξετε την παλμογραφική μέθοδο μέτρησης.

2. Πατήστε το πλήκτρο «ON/OFF», μετά την ακολουθία εκκίνησης η οθόνη θα δείξει «000» και η κλίμακα LCD θα είναι στο μηδέν. Η

συσσκευή διαθέτει λειτουργία αυτοδιάγνωσης, εάν υπάρχει υπόλοιπο αέρα στην περιχειρίδα εμφανίζεται ο χαρακτήρας «P» που αναβοσβήνει. Μετά την απομάκρυνση του υπολοίπου αέρα, η οθόνη θα δείξει «000».

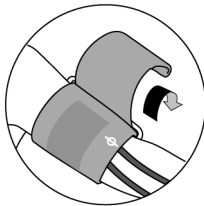
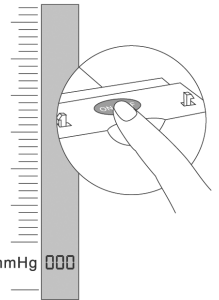

3. Βεβαιωθείτε ότι το σύμβολο στην περιχειρίδα είναι επάνω στην βραχιόνια αρτηρία, που βρίσκεται στο εσωτερικό μέρος του αγκώνα.

4. Κλείστε τη βαλβίδα εξαέρωσης και αρχίστε να φουσκώνετε την περιχειρίδα με την ελαστική αντλία χειρός. Όταν ο δείκτης φθάσει περίπου στην μέγιστη τιμή 2,5~4,0 kPa (18,75~30 mmHg) σε σχέση με την συστολική πίεση που μετρείται συνήθως, μπορείτε να σταματήσετε να φουσκώνετε.

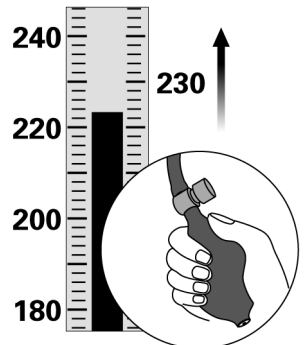

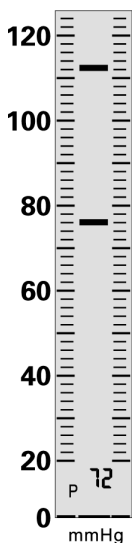

5. Αφού σταματήσετε να φουσκώνετε ανοίγει αυτόματα η βαλβίδα εξαέρωσης, ο αέρας απελευθερώνεται αργά και η πίεση μειώνεται. Η συσκευή αρχίζει να μετρά την πίεση του αίματος και τον καρδιακό ρυθμό αυτόματα.

SYS: 112 mmHg
DIA: 76 mmHg
PUL: 72 n/min

6. Στη στήλη LCD θα υπάρχουν 2 ενδείξεις. Η επάνω ένδειξη αντιστοιχεί στην τιμή της «συστολικής ή μεγάλης πίεσης», η κάτω ένδειξη στην «διαστολική ή μικρή πίεση». Στην οθόνη αριθμητικής απεικόνισης, κάτω από την στήλη LCD, φαίνεται ο καρδιακός ρυθμός.

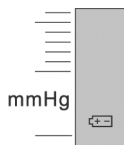

* Όταν η οθόνη με LCD εμφανίζει το σύμβολο σε σχήμα σημαίνει ότι οι μπαταρίες είναι άδειες και το πιεσόμετρο δεν μπορεί να λειτουργήσει, αντικαταστήστε τις αλκαλικές μπαταρίες τύπου "AA" με δύο καινούργιες.

Μετά την μέτρηση ανοίξτε εντελώς την βαλβίδα για να επιτρέψετε στα κατάλοιπα του αέρα να βγούν έξω, βγάλτε το περιβραχιόνιο, πιάστε το πλήκτρο ON/OFF για να σβήσει. (αυτή η συσκευή έχει την λειτουργία αυτόματου σβησίματος μετά απο πέντε λεπτά)

Καθαρίστε το περιβραχιόνιο και τοποθετήστε το στην θήκη μαζί με τον σωλήνα ο οποίος, για να αποφευχθούν βλάβες, δεν πρέπει να είναι στενά τυλιγμένος.

ΣΥΝΤΗΡΗΣΗ ΚΑΙ ΔΙΑΤΗΡΗΣΗ ΤΗΣ ΣΥΣΚΕΥΗΣ

Κρατείστε το προϊόν μακριά από το άμεσο φως του ηλίου, από την υγρασία και από τις απότομες αλλαγές της θερμοκρασίας.

Αποφύγετε τα χτυπήματα και πεσίματα.

Μη κρατάτε το σώμα της συσκευής αποσυνδεδεμένο από το περιβραχιόνιο και μη το στερεώσετε σε διαφορετικό μέρος από εκείνο του καροτισίου του.

Εάν θέλετε να καθαρίσετε την συσκευή, χρησιμοποιείστε ένα μαλακό και στεγνό πανί ή ελαυρά βρεγμένο με νερό.

Μη χρησιμοποιείτε ιονόπνευμα, διαλυτικές ουσίες βενζολίου ή άλλα δυνατά χημικά προϊόντα για να καθαρίσετε την συσκευή ή το περιβραχιόνιο.

Πριν εκτελέσετε την μέτρηση πλύνετε τα χέρια σας. Μη πλένετε και μη βρέχετε το περιβραχιόνιο ή την αντλία.

ΠΡΟΣΟΧΗ: Όταν η συσκευή δεν χρησιμοποιείται για πολύ καιρό, βεβαιωθείτε ότι αφαιρέσατε τις μπαταρίες οι οποίες διαφορετικά θα μπορούν να καταστρέψουν την συσκευή.

Τί είναι η πίεση αίματος;

Το αίμα στέλνεται στις αρτηρίες δια μέσου της λειτουργίας μιάς αντλίας που λέγεται καρδιά (συστολή και διαστολή). Η πίεση του αίματος κατά την έξοδο της απο την καρδιά λέγεται

“πίεση αίματος” και πάλλεται σε κάθε χτύπο της καρδιάς. Η μεγαλύτερη πίεση του αίματος όταν η καρδιά συστέλεται λέγεται “συστολική πίεση” και η μικρότερη όταν η καρδιά διαστέλεται λέγεται “διαστολική”. Το όριο της υψηλής αρτηριακής πίεσης για τους ενήλικες προσδιορίζεται από τον Διεθνή Οργανισμό Υγείας (OMS) σε 140/90 mmHg.

Η υγεία και η πίεση του αίματος!

Όταν φτάνουμε στην μέση ηλικία, ο κίνδυνος υπέρτασης αυξάνεται αισθητά. Με την ηλικία τα αιμοφόρα αγγεία γηράσκουν αλματωδώς. Επιπλέον, λόγω της παχυσαρκίας και της έλλειψης άσκησης, η χοληστερίνη επικάθεται στα αιμοφόρα αγγεία προκαλώντας μία απώλεια ελαστικότητας αυτών. Σαν αποτέλεσμα το να ελέγχετε καθημερινά την πίεση του αίματος βοηθάει στο να αξιολογήσετε την κατάσταση της υγείας σας.

Γιατί να μετρήσετε την πίεση στο σπίτι;

Σημειώνοντας τις αξίες της πίεσης αίματος και τις καταστάσεις των μετρήσεων δηλαδή την ώρα και την προσωπική κατάσταση καθημερινά, μπορείτε να εξακριβώσετε την τάση και τις παραλλαγές της πίεσης αίματος“ελέγχοντας την προσωπική υγεία. Επιπροσθέτως σημειώνοντας καθημερινά τις αξίες της πίεσης αίματος μπορεί να βοηθήσει τον γιατρό μας στην διάγνωση.

Πώς να αντιμετωπήσετε μία κακή λειτουργία του μετρητή;

Εάν κατόπιν διαβεβαίωσης ότι εκτελέσατε όλες τις διαπαινώσεις που αναφέρονται, είναι αδύνατον να εκτελέσετε μία σωστή μέτρηση, συμβουλευτείτε το κατάστημα από όπου αγοράσατε την συσκευή ή τον πίο κοντινό έμπορα χωρίς να αγγίξετε τον εσωτερικό μηχανισμό. Σε ορισμένες περιπτώσεις πολύ σπάνιες, μπορούν να εμφανιστούν λάθη που οφείλονται στην φυσική κατάσταση του χρήστη. Σε αυτές τις περιπτώσεις, συμβουλευτείτε ένα γιατρό.



ΧΩΝΕΥΣΗ: Το προϊόν δεν πρέπει να πεταχτεί μαζί με άλλα απορρίμματα του σπιτιού. Οι χρήστες πρέπει να φροντίσουν για την χώνευση των συσκευών μεταφέροντάς τις σε ειδικούς τόπους διαχωρισμού για την ανακύκλωση ηλεκτρικών και ηλεκτρονικών συσκευών. Για περισσότερες πληροφορίες στους χώρους συγκέντρωσης, επικοινωνήστε με την υπηρεσία του δήμου παραμονής σας, το τμήμα χώνευσης τοπικών απορυμμάτων ή το κατάστημα από το οποίο αγοράσατε το προϊόν. Σε περίπτωση λανθασμένης χώνευσης υπάρχει κίνδυνος εφαρμογής κυρώσεων βάσει των κρατικών νόμων.

ΣΥΝΟΗΚΕΣ ΕΓΓΥΗΣΗΣ GIMA

Συγχαίρουμε μαζί σας που αγοράσατε ένα δικό μας προϊόν. Αυτό το προϊόν ανταποκρίνεται στα υψηλά ποιοτικά πρότυπα τόσο των υλικών όσο και της κατασκευής. Η εγγύηση ισχύει για 12 μήνες από την ημερομηνία απόκτησης του GIMA. Κατά την διάρκεια ισχύος της εγγύησης θα φροντίσουμε για την επιδιόρθωση και / ή την δωρεάν αντικατάσταση όλων των υλικών που θα παρουσιάσουν βλάβη λόγω αποδειγμένου προβλήματος κατασκευής, με εξαίρεση τα εργατικά έξοδα ή έξοδα μετακίνησης, μεταφορές και συσκευασίες. Εξαιρούνται της εγγύησης όλα τα αναλώσιμα υλικά. Η αντικατάσταση ή επιδιόρθωση που γίνεται κατά την περίοδο εγγύησης δεν έχουν σαν αποτέλεσμα την επιμήκυνση του χρόνου εγγύησης. Η εγγύηση δεν ισχύει σε περίπτωση που: η επιδιόρθωση γίνεται από προσωπικό όχι εγκεκριμένο και με ανταλλακτικά όχι αυθεντικά, ζημιές ή ελαττώματα που προκλήθηκαν από αμέλεια, χτυπήματα ή κακή χρήση. Η GIMA δεν ευθύνεται για κακή λειτουργία σε ηλεκτρονικές συσκευές ή software που προέρχονται από εξωτερικούς παράγοντες όπως: ανεβοκατεβάσματα ηλεκτρικής τάσης, ηλεκτρομαγνητικά πεδία, ραδιοφωνικές παρεμβολές, κ.λ.π.. Η εγγύηση παύει να έχει ισχύ εάν δεν τηρηθούν οι ως άνω κανόνες και εάν ο αριθμός μητρώου (εάν υπάρχει) έχει απομακρυνθεί, σβηστεί ή αλλοιωθεί. Τα προϊόντα που θεωρούνται με βλάβη πρέπει να αντικατασταθούν αποκλειστικά και μόνον από τον μεταπωλητή από τον οποίο αγοράστηκαν. Αποστολή εμπορευμάτων κατευθείαν στην εταιρεία GIMA θα επιστραφούν.

الميزات التقنية

جهاز قياس الضغط الدموي الإلكتروني بدون زئبق عبارة عن جهاز رقابي لقياس الضغط الدموي. مصنوع من البلاستيك ABS وذات التصميم المشرع حيث أنه يسمح بالقيام بعملية قياس دقيقة. عملية القراءة سهلة من خلال التبيين المزدوج (بسلم تدريجي ورقمي).
عامود من البلورات السائلة يبدل العامود الزئبقي وبهذا يتم تحايد خروج الزئبق في البيئة وتحايد تسبب المخاطر للإنسان.

طريقة التبيين: تحديد عالي LCD / شاشة عرض رقمية
مجموعة القياس: 0 – 300 ملم (Hg) زئبق (0 – 40 kPa)
دقة: +/- 3 ملم (Hg) زئبق (+/- 0.4 kPa)

تموين: بطاريتان قلبية "AA"

الظروف البيئية اللازمة للاستعمال: 10 – 40 س، 30 – 85% رطوبة متعلقة

الظروف البيئية اللازمة للتخزين: -20 + 55 س، 10 – 95% رطوبة متعلقة

المقاييس: الجسم: 360x96x66 ملم

لفاف ذراع: من 22 إلى 33 سم

الوزن: 1500 غرام (بطاريات مشمولة)

توصيات

عدم استعمال الجهاز فيما إذا لاحظتم وجود أضرار به. التوجه إلى بائعكم الخاص.
تحايد أية عملية تصليح غير ملائمة. عمليات التصليح يجب أن تتم فقط باستعمال قطع غيار أصلية التي يجب أن يتم تركيبها بموجب الاستعمال المفروض.

هذا الجهاز مصنوع من مواد مقاومة للتآكل والظروف البيئية المفروضة للاستخدام العادي له، لذلك فهو لا يحتاج إلى انتباهات خاصة. مع ذلك من الضروري حفظه في بيئة مغلقة. وتحايد تعريضه إلى أشعة الشمس والعوامل المناخية والاهتمام بحمايته من الغبار للتمكن من ضمان الشروط الصحية. ينصح أيضا بحفظ الجهاز في مكان يسمح بالوصول إليه بسهولة من قبل العمال لحالات الضرورة.

الاستعمال

إتباع أوامر الطبيب المعالج الخاصة في طريقة وتكرار عمليات القياس دائما.
عدم وضع لفاف الذراع على أجزاء من الجسم تختلف عن الذراع وعدم القيام بنفخه فيما إذا كان غير مثبت بالشكل الصحيح.

قبل المبادرة بعملية القياس

القيام بعملية القياس في بيئة مريحة. درجات الحرارة العالية جدا أو الباردة جدا قد يكون لها تأثير على عملية القياس. في حالة إستهلاك مشروبات تحتوي على كافيين مثل القهوة أو الكوكاكولا، يتوجب الانتظار لمدة 30 – 45 دقيقة قبل القيام بعملية القياس. عدم التدخين قبل عملية القياس بقليل.
الجلوس والارتخاء لمدة 10 دقائق قبل المبادرة بعملية القياس.

خلال عملية القياس

الجلوس والبقاء بدون حركة بقدر المستطاع خلال عملية القياس. الكلام أو التحرك قد يزيد من القيمة المبينة. عدم تقاطع الأرجل وعدم مس لفافة الذراع أو العناصر الأخرى للجهاز خلال عملية القياس.
للحصول على معلومات قابلة للمقارنة، القيام بعملية القياس دائما على نفس الذراع وإذا كان الأمر ممكنا بنفس الساعة لكل يوم. من الأفضل قياس الضغط الدموي من الذراع الأيسر.
للقيام بعمليات قياس متعددة، الانتظار دائما بالأقل لمدة 10 دقائق بين كل واحدة منها.

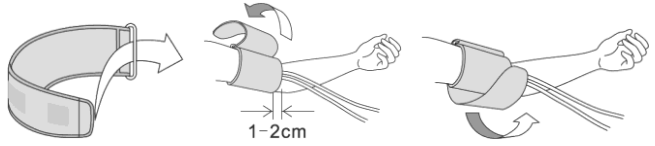

ربط لفاف الذراع حول القسم العلوي للذراع. يجب أن يكون لفاف الذراع مربوط بمتانة ولكن ليس ضيق. القيام بإزالة أية عرقلة للدورة الدموية (الكمام الملفوفة أو الملابس الضيقة). الانتباه بأن يكون لفاف الذراع تقريبا على نفس ارتفاع القلب.

وضع التسمّع

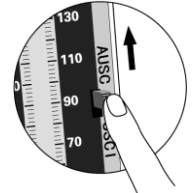

1. اضبط محدد الوضع عند الوضع العلوي (AUSC) لتحديد طريقة القياس بالتسمّع.

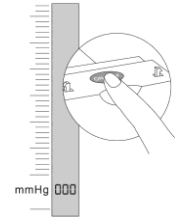

2. اضغط على زر "ON / OFF" بعد سلسلة خطوات بدء التشغيل، وسوف تعرض الشاشة "000" ويكون مقياس LCD عند الصفر. ويتمتع الجهاز بخاصية التشخيص الذاتي: وعند وجود هواء متبقي في معصم الجهاز، فإن الحرف "P" يظهر ويومض. وبعد التخلص من الهواء المتبقي، سوف يظهر على الشاشة "000".

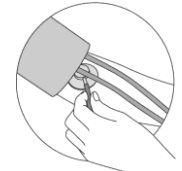

3. أدخل أذينة سماعة الطبيب في معصم الجهاز الملفوف حول الذراع، مع وضعها على الشريان العضدي الذي يقع في الجزء الداخلي من المرفق.

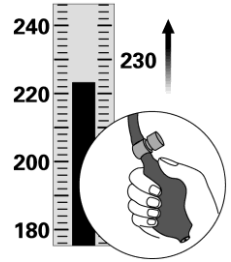

4. أغلق صمام تنفيس الهواء وابدأ في نفخ معصم الجهاز بواسطة المنفاخ. وعندما يصل المؤشر عند قيمة أعلى من حوالي 2.5 ~ 4.0 كيلو باسكال (18.75 ~ 30 ملم زئبقي) مقارنة مع الضغط الانقباضي والذي عادة ما يكون مرتفعا، عندها يمكنك التوقف عن النفخ.

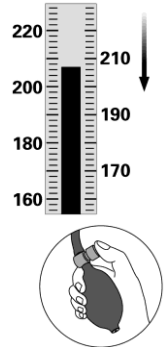

5. عند نهاية النفخ، يفتح صمام التنفيس تلقائيا، ويتم تفريغ الهواء ببطء ويقل الضغط. النبضة الأولى التي تحدث من سماعه الطبيب، تناظر قيمة الضغط "الانقباضي أو الحد الأقصى" عند عمود شاشة LCD. ومع الشروع في تخفيف الضغط، تستمر النبضات ثم تقل حتى تختفي فجأة أو تأخذ في التناقص حتى تصبح غير محسوسة. ويتوافق الضغط المشار إليه في لحظة اختفاء النبضات مع "الضغط الانبساطي أو الحد الأدنى".

وضع تخطيط الذئبة

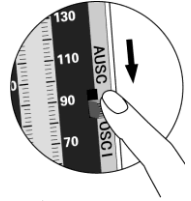

1. اضبط محدد الوضع على الوضع السفلي (OSCI) لتحديد طريقة القياس بتخطيط الذئبة.

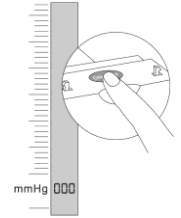

2. اضغط على زر "ON / OFF" بعد سلسلة خطوات بدء التشغيل، وسوف تعرض الشاشة "000" ويكون مقياس LCD عند الصفر. ويتمتع الجهاز بخاصية التشخيص الذاتي: فعند وجود هواء متبقي في معصم الجهاز، فإن الحرف P يظهر ويومض. بعد التخلص من الهواء المتبقي، سوف يظهر على الشاشة "000".



3. تأكد من وضع الرمز في المعصم على الشريان العضدي، الذي يقع في الجزء الداخلي من المرفق.

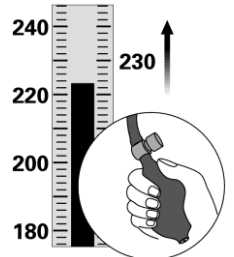

4. أغلق صمام تنقيس الهواء وابدأ في نفخ معصم الجهاز بواسطة المنفاخ، وعندما يصل المؤشر عند قيمة أعلى من حوالي 2.5 ~ 4.0 كيلو باسكال (18.75 ~ 30 ملم زئبقي) مقارنة مع الضغط الانقباضي والذي عادة ما يكون مرتفعاً ، وعندها يمكنك التوقف عن النفخ.

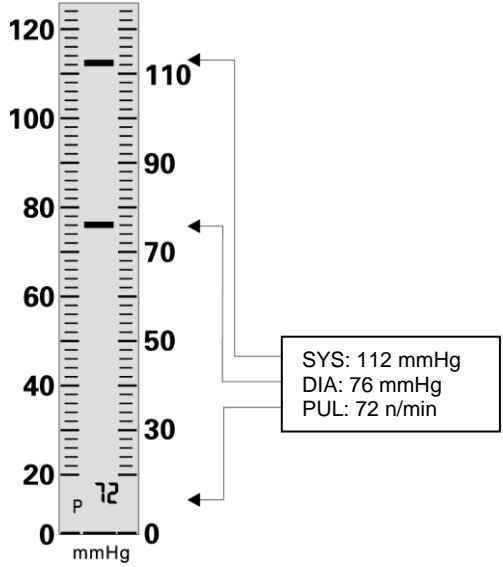

5. عند نهاية النفخ، يفتح صمام التنفيس تلقائياً، ويتم تفريغ الهواء ببطء ويقل الضغط. ويبدأ الجهاز تلقائياً في الكشف عن ضغط الدم ومعدل ضربات القلب.
6. وعلى عمود شاشة LCD سوف تعرض درجتان. تتوافق الدرجة العلوية مع قيمة "الضغط الانقباضي أو الحد الأقصى" وتتوافق الدرجة السفلية مع "الضغط الانبساطي أو الحد الأدنى". وعلى الشاشة الرقمية، تحت عمود شاشة LCD، يظهر معدل ضربات القلب.

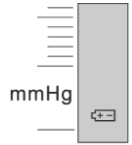

• عندما تقوم شاشة العرض LCD بتبیین العلامة المبينة في الصورة هذا يعني بأن البطاريات ضعيفة

الشحنة وأن جهاز قياس الضغط الدموي لا يمكن أن يشتغل. لذلك القيام بتبديل البطاريات القلوية من النوع "AA" ببطاريات جديدة.

بعد الانتهاء من عملية القياس، فتح الصمام كلياً للسماح لبقايا الهواء الموجود في لفاف الذراع بالخروج ومن ثم إزالة لفاف الذراع، والضغط على الزر ON/OFF لإطفائه. (هذا الجهاز له فعالية إطفاء أو توماتيكية بعد مرور خمس دقائق).

تنظيف لفاف الذراع ووضعها من جديد في الحوض مع الأنبوب، الذي لتحايد الأضرار، يجب ألا يتم لفه بإحكام.

حفظ وصيانة الجهاز

حفظ الجهاز بعيداً عن أشعة الشمس المباشرة، عن الرطوبة وعن التغييرات الفجائية لدرجات الحرارة. تحايد الصدمات أو وقوع الجهاز.

عدم ترك جسم الجهاز منفصل عن لفافة الذراع وعدم تثبيته في مكان يختلف عن عربته الخاصة. في حالة إرادة تنظيف الجهاز، إستعمل قطعة قماش جافة أو مرطبة قليلاً بالماء.

عدم استعمال الكحول، المحاليل المحتوية على بنزين أو على مواد كيميائية متعددة أخرى لتنظيف الجاز أو لفافة الذراع.

قبل المبادرة بعملية القياس، غسل اليدين. عدم غسل أو تلبيل لفافة الذراع أو المضخة.
ملاحظة: في حالة عدم استعمال الجهاز لمدة طويلة، التأكد من إزالة البطاريات لأنها قد تسبب الضرر للجهاز.

ما هو الضغط الدموي؟

يتم إرسال الدم إلى الشرايين عن طريق فعالية مضخة مسماة القلب (انقباض وانبساط). ضغط الدم عند الخروج من القلب يسمى "الضغط الدموي" وينبض مع كل دقة قلب. الضغط الدموي الأعلى عندما ينقبض القلب ويسمى "ضغط الدم الانقباضي" والضغط الدموي المنخفض عندما ينبسط القلب ويسمى "ضغط الدم الانبساطي". حدود الضغط العالي عند الأشخاص البالغين يتم تحديدها من قبل المنظمة العالمية للصحة (OMS) بقيمة **140/90** ملم زئبق (mmHg).

الصحة والضغط الدموي!

عندما يتم بلوغ نصف العمر، خطر ضغط الدم العالي يزيد بشكل ملحوظ. مع العمر الشرايين الدموية تهرم بسرعة. بالإضافة إلى ذلك، بسبب السمنة المفرطة وقلة الفعاليات الرياضية، يلتصق الكولسترول على الأوعية الدموية مسببا التخفيض في ليونة الأوعية الدموية. لذلك، رقابة قيمة الضغط الدموي يوميا يساعد في تقييم الظروف الصحية.

لماذا قياس الضغط الدموي في البيت؟

بتسجيل قيم الضغط الدموي والظروف التي بها تتم عمليات القياس مثل الساعة والحالة الشخصية، يوميا، يكون من الممكن التحقق من الميول والتغيرات التي تخص الضغط الدموي. ويتم بهذا الشكل مراقبة الصحة الذاتية. بالإضافة إلى ذلك، تسجيل قيم الضغط الدموي يوميا قد يساعد الطبيب المعالج في تشخيص المرض.

كيفية مواجهة الفعالية السيئة لجهاز قياس ضغط الدم؟

إذا كان، أيضا بعد التحقق من الخطوات التي سبق ذكرها، من المستحيل المتابعة في عملية قياس للضغط بالشكل الصحيح، إستشارة المتجر الذي لديه قمتم بشراء الجهاز أو أقرب بائع للجهاز عليكم دون مسّ العناصر الداخلية. في بعض الحالات النادرة جدا، قد تحدث أخطاء تعود إلى الحالة الجسمانية للمستخدم. في هذه الحالة، إستشارة الطبيب.



التصريف

ممنوع تصريف المنتج هذا بالوحدة إلى النفايات المنزلية الأخرى. من واجب المستهلكين القيام بتصريف الأجهزة المراد التخلص منها بإحضارها إلى مراكز التجميع المشار إليها والخاصة في جميع الأجهزة الكهربائية والإلكترونية واستغلالها من جديد.

للحصول على المعلومات الإضافية الخاصة في مراكز التجميع، التوجه إلى بلدية مكان الإقامة، مركز خدمة تصريف النفايات المحلية أو إلى الحانوت الذي لديه تم الشراء. في حالة التصريف الخاطئ، قد تفرض الغرامات، بموجب القوانين الوطنية.

شروط الضمان GIMA

نهنكم على شرائكم لأحد منتجاتنا. هذا المنتج يجيب إلى قيم النوعية العالية سواء لما يخص المواد أو عملية التصنيع. الضمان يكون صالح الفعالية لمدة 12 شهرا من تاريخ التزويد من قبل GIMA. خلال مدة صلاحية الضمان يتم القيام بعملية التصليح و/أو التبديل مجانا لكافة العناصر التي تبدي العاهات لأسباب صناعية متأكد منها باستثناء تكاليف أجرة الأيدي العاملة أو تكاليف السفر المحتمل لعمال الصيانة، تكاليف النقل والتغليف. تستثنى من الضمان كافة العناصر المعرضة للهلاك بسبب الاستعمال. التبديل أو التصليح الذي يتم خلال مدة الضمان ليس لها مفعول تمديد مدة الضمان. الضمان يكون غير فعال في حالة:

تصليح الجهاز من قبل أشخاص غير مؤهلين أو باستعمال قطع غيار غير أصلية، في حالة الخلل أو العاهات التي سببها الإهمال، الصدمات أو الاستعمال الغير ملائم للجهاز. GIMA لا تجيب على سوء الفعالية لأجهزة إلكترونية أو برامج سببها عوامل خارجية مثل: قفزات جهدية، مجالات كهرومغناطيسية، تدخلات راديو والخ .
يبطل مفعول الضمان فيما إذا تم الإخلال بالشروط المذكورة أعلاه وفي حال التمزق أو محو أو تغيير رقم التسجيل (فيما إذا كان موجود). المنتوجات المعتبرة غير صالحة يجب أن ترجع فقط إلى البائع الذي لديه تم الشراء. سيتم رفض كل إرسال يتم بشكل مباشر إلى GIMA .