



GIMA

PROFESSIONAL MEDICAL PRODUCTS

Gima S.p.A. - Via Monza, 102 - 20060 Gessate (MI) Italy
Italia: tel. 199 400 401 - fax 199 400 403
Export: tel. +39 02 953854209/221/225 fax +39 02 95380056
gima@gimaitaly.com - export@gimaitaly.com
www.gimaitaly.com

Sfigmomanometro digitale senza mercurio
Digital sphygmomanometer without mercury
Tensiomètre numérique sans mercure
Quecksilberfreies Digital-Blutdruckmessgerät
Esfigmomanómetro digital sin mercurio
Esfigmomanometro digital sem mercúrio
Ψηφιακό πιεσόμετρο χωρίς υδράργυρο
جهاز قياس للضغط الدموي رقمي بدون زئبق

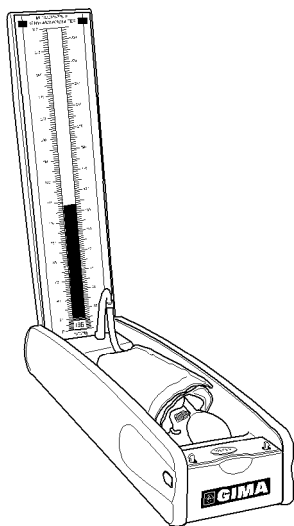

MANUALE D'USO E MANUTENZIONE
USE AND MAINTENANCE BOOK
INSTRUCTIONS DE FONCTIONNEMENT ET ENTRETIEN
BETRIEBS UND WARTUNGS ANWEISUNGEN
MANUAL DE USO Y MANTENIMIENTO
MANUAL DE USO E MANUTENÇÃO
ΕΓΧΕΙΡΙΔΙΟ ΧΡΗΣΗΣ ΚΑΙ ΣΥΝΤΗΡΗΣΗΣ
دليل الإستعمال والرعاية

ATTENZIONE: Gli operatori devono leggere e capire completamente questo manuale prima di utilizzare il prodotto.

ATTENTION: The operators must carefully read and completely understand the present manual before using the product.

AVIS: Les opérateurs doivent lire et bien comprendre ce manuel avant d'utiliser le produit.
ACHTUNG: Die Bediener müssen vorher dieses Handbuch gelesen und verstanden haben, bevor sie das Produkt benutzen.

ATENCIÓN: Los operadores tienen que leer y entender completamente este manual antes de utilizar el producto.

ATENÇÃO: Os operadores devem ler e entender completamente este manual antes de usar o produto.

ΠΡΟΣΟΧΗ: Οι χειριστές αυτού του προϊόντος πρέπει να διαβάσουν και να καταλάβουν πλήρως τις οδηγίες του εγχειριδίου πριν από την χρήση του.

الحذر: على العمال قراءة وفهم هذا الدليل بكامله قبل البدء باستعمال المنتج.



CE
0476

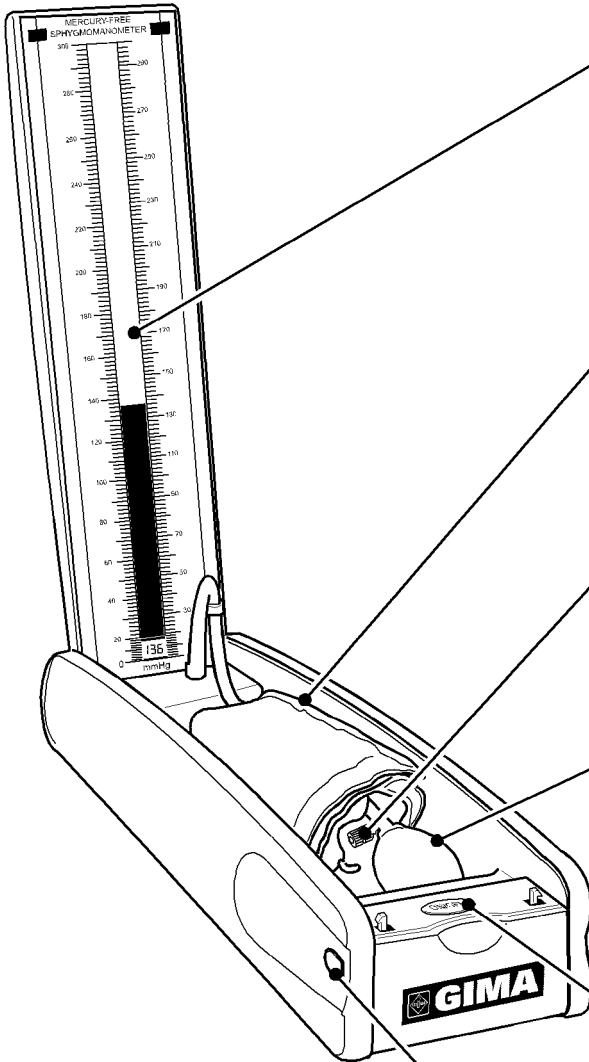

Colonna LCD
 LCD column
 Colonne LCD
 LCD-Säule
 Columna LCD
 Coluna LCD
 Κολόνα LCD
 LCD عمود

Bracciale
 Cuff
 Brassard
 Blutdruckmanschette
 Manguito
 Braçadeira
 Περιβραχιόνιο
 لفاف الذراع

Valvola di sfiato
 Air release valve
 Robinet de décompression
 Luftblassventil
 Válvula de desfogue
 Válvula resflegadoura
 Βαλβίδα ελασμού
 صمام تنفيس

Pompetta
 Pump
 Poire
 Pumpe
 Bombita
 Bomba
 Αντλία
 مضخة

Tasto di accensione/spengimento
 ON/OFF button
 Touche marche/arrêt
 Ein-/Ausschalttaste
 Tecla de encendido/apagado
 Botão ligar/desligar
 Πλήκτρο έναρξης/σβησίματος
 زر تشغيل / إطفاء

Tasto apertura
 Open button
 Poussoir d'ouverture
 Deckelöffnungstaste
 Tecla apertura
 Botão abertura
 Πλήκτρο έναρξης
 زر الفتح

CARATTERISTICHE TECNICHE

Lo sfigmomanometro elettronico senza mercurio è uno strumento di controllo per misurare la pressione sanguigna. In plastica ABS e dal design ergonomico offre una misurazione precisa. La lettura è facilitata dalla doppia visualizzazione (in scala graduata e digitale).

Una colonnina a cristalli liquidi sostituisce la colonnina di mercurio evitando possibili fuoriuscite di mercurio nell'ambiente e pericoli per l'uomo.

Metodo di visualizzazione: alta definizione LCD / display digitale

Gamma di misurazione: 0-300mmHg (0-40kPa)

Precisione: +/-3mmHg (+/-0.4kPa)

Alimentazione: due batterie alcaline "AA"

Condizioni ambientali per l'uso: 10-40° C, 30-85% RH

Condizioni ambientali per la conservazione: -20 +55°C. 10-95% RH

Dimensioni: 360x96x66 mm

Peso: 1500g (batterie incluse)

PRESCRIZIONI



Non usate l'apparecchio se rilevate danni. Rivolgetevi al vostro rivenditore.

Evitare qualunque riparazione precaria. Le riparazioni vanno effettuate esclusivamente con ricambi originali che vanno installati secondo l'uso previsto.

Il prodotto è realizzato con materiali resistenti alla corrosione e alle condizioni ambientali previste per il normale utilizzo, quindi non necessita di attenzioni specifiche; tuttavia occorre conservarlo in un ambiente chiuso, evitandone l'esposizione alla luce e agli agenti atmosferici, avendo cura di proteggerlo dalla polvere per poterne garantire le condizioni di igiene. Si raccomanda inoltre di conservare il prodotto in un luogo tale da essere facilmente raggiungibile dagli operatori in caso di necessità.

USO



Seguire sempre le disposizioni del proprio medico per modalità e frequenza delle misurazioni.

Non posizionare il bracciale su parti del corpo diverse dal braccio e non gonfiarlo se non correttamente fissato.

Prima della misurazione

Effettuare la misurazione in un ambiente confortevole. Temperature troppo calde o troppo fredde possono avere effetti sulla misurazione.

Se sono state consumate bevande contenenti caffeina, come caffè o cola, attendere circa 30-45 minuti. Non fumare poco prima della misurazione.

Sedersi e rilassarsi per circa 10 minuti prima di iniziare la misurazione.

Durante la misurazione

Sedersi e restare fermi il più possibile durante la misurazione. Parlare o muoversi può aumentare il valore rilevato. Non incrociate le gambe e non toccate il bracciale o altri componenti durante la misurazione.

Per ottenere dati confrontabili, misurare la pressione sempre dallo stesso braccio e possibilmente alla stessa ora del giorno. E' consigliabile rilevare la pressione dal braccio sinistro.

Per effettuare misurazioni multiple attendere sempre almeno 10 minuti tra ognuna di esse.

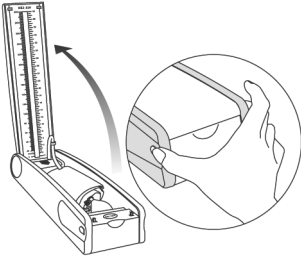

1. Prendere lo sfigmomanometro e premere il tasto di apertura a scatto. Aprire il coperchio al massimo.

2. Aprire il coperchio del vano batteria, inserire le batterie correttamente e chiudere il coperchio.

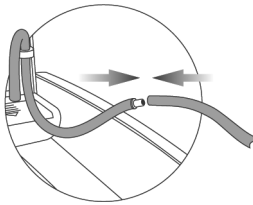
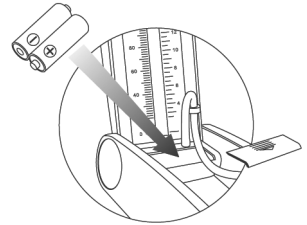

3. Collegare il tubo del bracciale a quello dell'apparecchio.

4. Allacciare il bracciale attorno alla parte superiore del braccio. Il bracciale deve essere ben saldo ma non troppo stretto. Rimuovere inoltre qualsiasi ostacolo alla circolazione sanguigna (maniche arrotolate o indumenti troppo aderenti). Prestare attenzione che il bracciale si trovi circa alla stessa altezza del cuore.

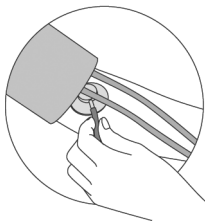
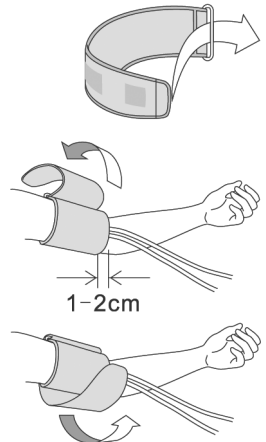

5. Inserire il padiglione dello stetoscopio nel bracciale, posizionandolo sull'arteria brachiale posta nella parte interna del gomito.

6. Premere il tasto "ON/OFF", il display visualizzerà "000" e la scala LCD sarà a zero. Questo apparecchio ha una funzione di auto-diagnosi. Dopo ogni visualizzazione, bisognerà verificare la presenza di residui di aria nel bracciale: in questo caso verrà visualizzata la lettera "P" per 30 secondi. Una volta eliminati i residui di aria, sul display apparirà "000". Se l'aria residua non viene eliminata entro 30 secondi, lo sfigmomanometro si spegnerà automaticamente.

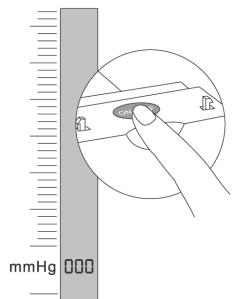

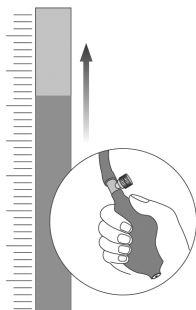

7. Chiudere la valvola di sfiato e iniziare a gonfiare il bracciale con la pompetta. Quando l'indicatore raggiunge un valore maggiore di circa 20-30mmHg rispetto alla pressione sistolica normalmente rilevata si può smettere di gonfiare.

8. Terminato il gonfiaggio, aprire la valvola di sfiato in modo che il valore scenda tra 1 e 4.5 mmHg al secondo, l'aria viene rilasciata lentamente e la pressione diminuisce. Il primo segnale sonoro, corrisponde al valore della pressione sanguigna sistolica sulla colonnina LCD, in seguito il suono diventa un trillo per tutti i successivi cambiamenti. Il suono finale corrisponde al valore di pressione diastolica.

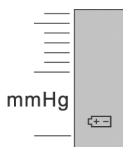
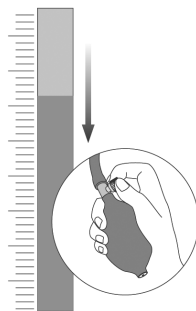

* Quando il display a LCD mostra il simbolo in figura significa che le batterie sono scariche e lo sfigmomanometro non può funzionare, sostituire le batterie alcaline tipo "AA" con due nuove.

9. Dopo la misurazione aprire completamente la valvola per permettere ai residui d'aria di fuoriuscire, togliere il bracciale, premere il pulsante ON/OFF per spegnere. (questo apparecchio ha la funzione di spegnimento automatico dopo cinque minuti)

10. Pulire il bracciale e riporre lo sfigmomanometro nella custodia.

CONSERVAZIONE E MANUTENZIONE DELL'APPARECCHIO

Se si desidera pulire l'apparecchio, utilizzare un panno morbido asciutto oppure leggermente inumidito con acqua.

Non utilizzare alcool, solventi al benzene o altri prodotti chimici aggressivi per pulire l'apparecchio o il manicotto.

Prima di effettuare la misurazione lavarsi le mani. Non lavare né bagnare il manicotto o la pompetta.

Nota: Quando l'apparecchio non viene utilizzato a lungo, assicurarsi di rimuovere le batterie che altrimenti potrebbero danneggiare l'apparecchio.

Cos'è la pressione sanguigna?

Il sangue viene inviato alle arterie tramite azione di una pompa chiamata cuore (contrazione e dilatazione). La pressione del sangue in uscita dal cuore viene chiamata "pressione sanguigna" e pulsa ad ogni battito del cuore. La maggiore pressione sanguigna quando il cuore si contrae viene chiamata "pressione sistolica" e la minore quando il cuore si dilata viene chiamata "diastolica". La soglia di ipertensione per gli adulti viene definita dall'Organizzazione Mondiale della Sanità (OMS) in 140/90 mmHg.

La salute e la pressione sanguigna!

Quando si raggiunge la mezz'età, il rischio di ipertensione aumenta sensibilmente. Con l'età i

vasi sanguigni invecchiano rapidamente. Inoltre, a causa dell'obesità e della mancanza di esercizio, il colesterolo si attacca ai vasi sanguigni causando una perdita di elasticità degli stessi. Di conseguenza tenere sotto controllo quotidianamente la pressione sanguigna aiuta a valutare le condizioni di salute.

Perché misurare la pressione a casa?

Annotando i valori della pressione sanguigna e le condizioni delle misurazioni quali l'ora e il proprio stato giornalmente, si può verificare la tendenza e le variazioni della pressione sanguigna, controllando la propria salute. Inoltre annotare i valori quotidiani della pressione sanguigna può aiutare il nostro medico nella diagnosi.

Come affrontare un cattivo funzionamento del misuratore?

Se anche dopo aver verificato i passaggi già menzionati, risulta impossibile procedere con una misurazione corretta, consultate il punto vendita dove avete acquistato l'apparecchio oppure il più vicino rivenditore senza toccare il meccanismo interno. In alcuni casi molto rari, possono verificarsi errori dovuti alle condizioni fisiche dell'utilizzatore. In questi casi, consultate un medico.



Smaltimento: *Il prodotto non deve essere smaltito assieme agli altri rifiuti domestici. Gli utenti devono provvedere allo smaltimento delle apparecchiature da rottamare portandole al luogo di raccolta indicato per il riciclaggio delle apparecchiature elettriche ed elettroniche.*

Per ulteriori informazioni sui luoghi di raccolta, contattare il proprio comune di residenza, il servizio di smaltimento dei rifiuti locale o il negozio presso il quale è stato acquistato il prodotto. In caso di smaltimento errato potrebbero venire applicate delle penali, in base alle leggi nazionali.

CONDIZIONI DI GARANZIA GIMA

Ci congratuliamo con Voi per aver acquistato un nostro prodotto. Questo prodotto risponde a standard qualitativi elevati sia nel materiale che nella fabbricazione. La garanzia è valida per il tempo di 12 mesi dalla data di fornitura GIMA. Durante il periodo di validità della garanzia si provvederà alla riparazione e/o sostituzione gratuita di tutte le parti difettose per cause di fabbricazione ben accertate, con esclusione delle spese di mano d'opera o eventuali trasferte, trasporti e imballaggi. Sono esclusi dalla garanzia tutti i componenti soggetti ad usura.

La sostituzione o riparazione effettuata durante il periodo di garanzia non hanno l'effetto di prolungare la durata della garanzia. La garanzia non è valida in caso di: riparazione effettuata da personale non autorizzato o con pezzi di ricambio non originali, avarie o vizi causati da negligenza, urti o uso improprio. GIMA non risponde di malfunzionamenti su apparecchiature elettroniche o software derivati da agenti esterni quali: sbalzi di tensione, campi elettromagnetici, interferenze radio, ecc.

La garanzia decade se non viene rispettato quanto sopra e se il numero di matricola (se presente) risulti asportato, cancellato o alterato. I prodotti ritenuti difettosi devono essere resi solo e soltanto al rivenditore presso il quale è avvenuto l'acquisto. Spedizioni inviate direttamente a GIMA verranno respinte.

TECHNICAL FEATURES

The electronic sphygmomanometer without mercury is a control instrument for the measurement of blood pressure. Made out of ABS plastic and with an ergonomic design it assures precise measurements.

The reading of the values is made easier thanks to the double display (graduated and digital scale). An LCD column replaces the mercury column thus avoiding possible leaks of mercury into the environment that could be dangerous for people also.

Display method: high definition LCD / digital display

Measurement range: 0-300mmHg (0-40kPa)

Precision: +/-3mmHg (+/-0.4kPa)

Power supply: two "AA" alkaline batteries

Environmental conditions of use: 10-40° C, 30-85% RH

Environmental conditions for storage: -20 +55°C. 10-95% RH

Dimensions: 360x96x66 mm

Weight : 1500g (batteries included)

PRESCRIPTIONS



Do not use the equipment in case it is damaged. Apply to your retailer.

Avoid precarious repairs. Repairs shall be carried out with original spare parts only, which shall be installed according to the intended use.

Since the product is made of corrosion-proof materials suitable for the environmental conditions foreseen for its normal use, does not require special care, however it is necessary to store it in a closed place making sure that is protected from dust and dirt to assure its hygienic conditions. Moreover, it is recommended to store the product in a place which can be reached easily by the personnel in case of necessity.

USE



Always follow the indications of your doctor as concerns modalities and frequency of measurements.

Do not position the cuff on parts of the body other than the arm and do not use if not properly fastened.

Before the measurement

Perform measurement in a comfortable environment. Very hot or very cold temperatures could affect the measurement.

If drinks containing caffeine, such as coffee or cola, have been taken wait approx. 30-45 minutes. Do not smoke right before the measurement. Lay down and relax for approx. 10 minutes before starting the measurement.

During the measurement

Sit down and stay still as much as possible during the measurement. Talking or moving may increase the value of the measurement. Do not cross legs and do not touch the cuff during the measurement.

To obtain proper results to compare, always measure the pressure on the same arm and possibly at the same time. We suggest measuring the blood pressure on the left arm.

To perform multiple measurements wait at least 10 minutes between each measurement.

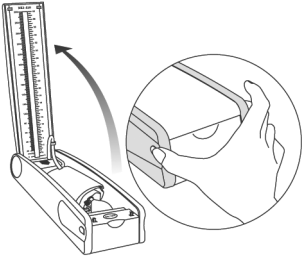

1. Take the sphygmomanometer and press the open release button. Open the lid all the way.

2. Open the lid of the battery box, insert batteries and close lid.

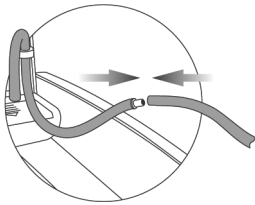
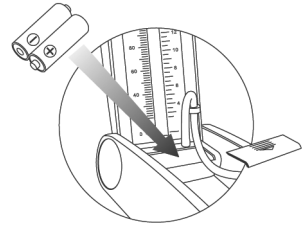

3. Connect the tube of the cuff to that of the device.

4. Fasten the cuff around the upper part of the arm. The cuff must be tightly fastened but not too tight. Remove anything that may block circulation (rolled-up sleeves or tight clothes). Make sure the cuff is at the same height of the heart.

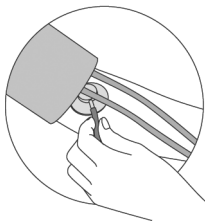
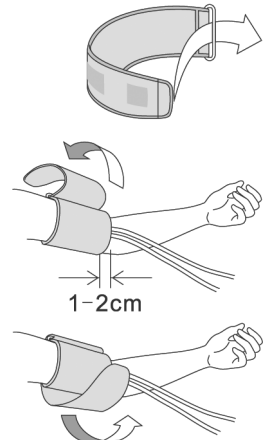

5. Insert the stethoscope armpiece in the cuff, positioning it on the brachial artery in the inside part of the elbow.

6. Press the "ON/OFF" button, the display will show "000" and the LCD scale shall be set to zero. This device has a self-test function. After every measurement, verify that there is no residual air in the cuff: In this case the display will show the letter "P" for 30 seconds. After eliminating the air residues, the display will show "000". If the residual air is not eliminated in 30 seconds, the sphygmomanometer will switch off automatically.

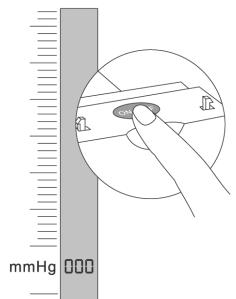

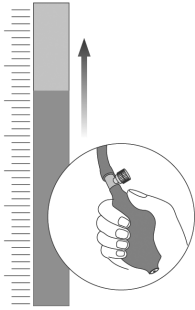

7. Close the air release valve and start pumping the cuff with the pump. When the indicator reaches a value higher than 20-30mmHg in relation to the systolic pressure normally detected, you can stop pumping

8. After pumping, open the air release valve so that the value drops between 1 and 4.5 mmHg per second, the air is released slowly and the pressure drops. The first sound indicates the value of the systolic blood pressure on the LCD column, afterwards the sound becomes a ring for all following changes. The final sound is the diastolic pressure.

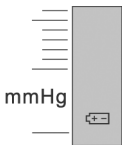
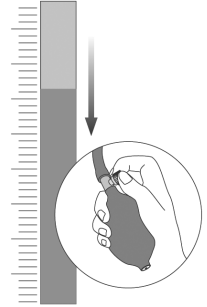

* When the LCD display shows the symbol in the illustration it means the batteries are low and the sphygmomanometer cannot operate. Replace the "AA" alkaline batteries with two new ones.

9. After the measurement, completely open the valve to let the residual air out, remove the cuff, press the ON/OFF button to switch device off. (This device automatically switches off after five minutes).

10. Clean the cuff and place the sphygmomanometer in its case.

HOW TO STORE AND MAINTAIN THE DEVICE

If you want to clean the device, use a soft dry cloth or a slightly damp cloth.

Do not use alcohol, benzene solvents or other aggressive chemical products to clean the device or gauge.

Before using the device, wash hands. Do not wash or wet the gauge or the pump.

Note: When the device is not used for a long period of time, remove the batteries because they could damage the device.

What is blood pressure?

Blood is sent to the arteries with the action of a pump called heart (contraction and dilation). The pressure of blood leaving the heart is called "blood pressure", Blood Pressure pulsate with each beat of the heart. The high blood pressure when the heart contracts are called "Systolic pressure" and the low blood pressure when the heart dilates is called "diastolic pressure", The threshold value for hypertension in adults is defined by the World Health Organization (WHO) as 140/90 mmHg.

Health and blood pressure!

When people reach middle age, the risk of hypertension markedly increase. With aging, the blood vessels age rapidly, Furthermore, because of the obesity and lack of exercise, cholesterol stick to blood vessels, causing them to lose elasticity, Therefore, watching daily blood pressure

help to evaluate our health condition.

Why do we need to monitor blood pressure at home?

By recording the blood pressure values and the measuring conditions such as the measuring time or living state every day, you can know the fluctuation tendency of your blood pressure, which helps control your health. Furthermore, recording of daily blood pressure values is very helpful for your doctor to diagnose.

How to manage your Blood Pressure if it works unsuitable?

If correct measurement is impossible even after checking the above-mentioned points, consult at the store where you have purchased the unit or the nearest dealer without touching the internal mechanism.

In some very rare cases, there may be error due to the physical condition of the person. In such cases, please consult your doctor.



Disposal: *The product must not be disposed of along with other domestic waste. The users must dispose of this equipment by bringing it to a specific recycling point for electric and electronic equipment.*

For further information on recycling points contact the local authorities, the local recycling center or the shop where the product was purchased. If the equipment is not disposed of correctly, fines or penalties may be applied in accordance with the national legislation and regulations.

GIMA WARRANTY CONDITIONS

Congratulations for purchasing a GIMA product.

This product meets high qualitative standards both as regards the material and the production.

The warranty is valid for 12 months from the date of supply of GIMA.

During the period of validity of the warranty, GIMA will repair and/or replace free of charge all the defected parts due to production reasons. Labor costs and personnel traveling expenses and packaging not included.

All components subject to wear are not included in the warranty.

The repair or replacement performed during the warranty period shall not extend the warranty.

The warranty is void in the following cases: repairs performed by unauthorized personnel or with non-original spare parts, defects caused by negligence or incorrect use.

GIMA cannot be held responsible for malfunctioning on electronic devices or software due to outside agents such as: voltage changes, electro-magnetic fields, radio interferences, etc.

The warranty is void if the above regulations are not observed and if the serial code (if available) has been removed, cancelled or changed.

The defected products must be returned only to the dealer the product was purchased from.

Products sent to GIMA will be rejected.

SPÉCIFICATIONS TECHNIQUES

Le tensiomètre électronique sans mercure est un appareil de contrôle qui sert à mesurer la pression artérielle. En plastique ABS et au design ergonomique, il permet d'effectuer des mesures précises.

La lecture est facilitée par le double affichage (échelle graduée et affichage numérique).

Une colonnette à cristaux liquides remplace la colonnette de mercure, évitant toute fuite de mercure dans l'environnement et donc de risques pour les personnes.

Méthode d'affichage : haute définition LCD / écran numérique

Plage de mesure : 0-300mmHg (0-40kPa)

Précision : +/-3mmHg (+/-0.4kPa)

Alimentation : deux piles alcalines AA

Conditions ambiantes de fonctionnement : 10-40° C, 30-85% RH

Conditions ambiantes de stockage : -20 +55°C. 10-95% RH

Dimensions : 360x96x66 mm

Poids : 1500g (avec piles)

PRESCRIPTION



Ne pas utiliser l'appareil si il est endommagé; contacter votre revendeur.

Eviter toute réparation précaire. Les réparations doivent être effectuées exclusivement avec des pièces de rechange originales, qui doivent être installées selon l'usage prévu.

Comme le produit a été réalisé à l'aide de matières résistant à la corrosion et aux conditions ambiantes prévues pour son utilisation normale, il ne nécessite pas d'attentions particulières; cependant il faut le garder dans un lieu fermé ayant soin de le protéger de la lumière, de la poussière et de la saleté afin de garantir le respect des conditions d'hygiène. Il est également recommandé de garder le produit dans un lieu qui puisse être atteint de façon simple et sûre par le personnel préposé aux premiers secours.

FONCTIONNEMENT



Conformez-vous toujours aux instructions de votre médecin concernant le mode et la fréquence des mesures.

Ne placez pas le brassard sur des parties de votre corps autres que le bras et ne le gonflez pas s'il n'est pas correctement fixé

Conseil pour mesurer correctement votre pression artérielle

Prenez votre tension dans un milieu confortable. Les températures trop élevées ou trop basses peuvent influencer le résultat de la mesure.

Si vous avez bu des boissons contenant de la caféine, comme café ou cola, attendez 30 à 45 minutes environ. Ne fumez pas juste avant de prendre votre tension.

Asseyez-vous et détendez-vous pendant environ 10 minutes avant de prendre votre tension.

Pendant la mesure

Asseyez-vous et essayez de ne pas bouger pendant la mesure. Le fait de parler ou de bouger peut augmenter les valeurs de la mesure. Ne croisez pas les jambes et ne touchez pas le brassard ou les autres composants pendant la mesure.

Pour pouvoir comparer les mesures, prenez toujours votre tension au même bras et si possible à heures fixes. Il est préférable de prendre sa tension au bras gauche.

Si vous souhaitez effectuer des mesures répétées, faites toujours une pause d'au moins 10 minutes.

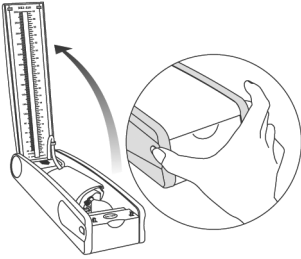

1. Prenez le tensiomètre et appuyez sur le poussoir d'ouverture à ressort. Ouvrez le couvercle jusqu'à la butée.

2. Ouvrez le couvercle du logement des piles, insérez les piles en respectant les polarités et fermez le couvercle.

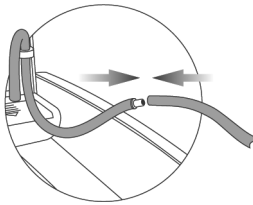
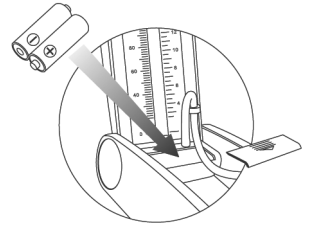

3. Reliez le tuyau du brassard à celui de l'appareil.

4. Attachez le brassard autour de la partie supérieure du bras. Le brassard doit être bien fixé sans être trop serré. Veillez à ce que rien n'empêche la circulation du sang (manches roulées ou vêtements trop ajustés). Assurez-vous que le brassard se trouve approximativement à la même hauteur du cœur.

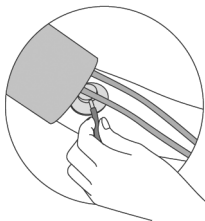
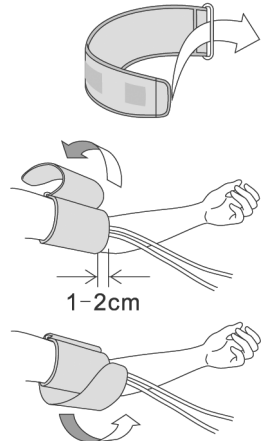

5. Insérez le pavillon du stéthoscope dans le brassard, en le plaçant sur l'artère brachiale située dans la région intérieure du coude.

6. Appuyez sur la touche « ON/OFF », l'écran affichera « 000 » et l'échelle LCD sera sur zéro. Cet appareil dispose d'une fonction d'autodiagnostic. Après chaque lecture, vous devrez vérifier si de l'air est toujours présent dans le brassard : dans ce cas, la lettre « P » s'affichera pendant 30 secondes. Lorsque vous aurez éliminé l'air en excès, la valeur « 000 » s'affichera sur l'écran.

Si l'air en excès n'est pas éliminé dans les 30 secondes, le tensiomètre s'éteint automatiquement.

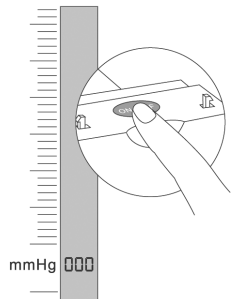

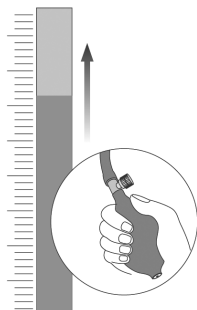

7. Fermez le robinet de décompression et commencez à gonfler le brassard à l'aide de la poire. Lorsque l'indicateur atteint une valeur dépassant d'environ 20-30mmHg la pression systolique normalement mesurée, vous pouvez arrêter de gonfler.

8. Une fois le gonflage terminé, ouvrez le robinet de décompression de manière à ce que la valeur descende entre 1 et 4.5 mmHg par seconde ; l'air s'échappe lentement et la pression diminue. Le premier signal sonore correspond à la valeur de la pression artérielle systolique sur la colonnette LCD, puis le son se transforme en sonnerie au cours de tous les changements successifs. Le son final correspond à la valeur de la pression diastolique.

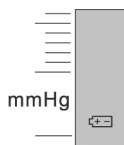
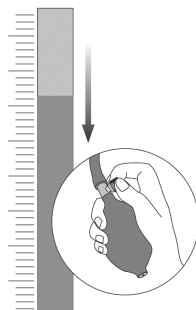

* Quand l'écran LCD montre le symbole indiqué dans la figure, cela veut dire que les piles sont faibles et que le tensiomètre ne peut pas marcher. Remplacez les piles alcalines AA par deux piles neuves identiques.

9. Après la mesure, ouvrez complètement le robinet pour permettre à l'air en excès de s'échapper ; puis, retirez le brassard et appuyez sur la touche ON/OFF pour éteindre l'appareil (cet appareil s'éteint automatiquement au bout de cinq minutes).

10. Nettoyez le brassard et rangez le tensiomètre dans sa trousse.

STOCKAGE ET ENTRETIEN DE L'APPAREIL

Nettoyer l'appareil avec un chiffon doux sec ou légèrement imbibé d'eau.

Ne jamais utiliser d'alcool, de solvants à base de benzène ou tout autre produit chimique agressif pour nettoyer l'appareil ou le brassard.

Se laver les mains avant toute prise de mesure. Ne pas laver ni mouiller le brassard ou la poire.

Remarque : si l'appareil reste longtemps inutilisé, retirer les piles. Autrement, celles-ci risquent de couler et de l'endommager.

Qu'est-ce que la pression artérielle ?

Le sang est acheminé aux artères sous l'action d'une pompe appelée cœur (contraction et relâchement). La pression du sang à la sortie du cœur est appelée « pression artérielle » et pulse à chaque battement du cœur. La pression artérielle maximale, lorsque le cœur se contracte, est appelée « pression systolique » et la plus basse, lorsque le cœur se relâche, est appelée « diastolique ». Le seuil d'hypertension pour les adultes désigné par l'organisation Mondiale de la Santé (OMS) est 140/90 mmHg.

La santé et la pression artérielle !

Quand on atteint l'âge mûr, le risque d'hypertension augmente sensiblement. Avec l'âge, les vaisseaux vieillissent rapidement. En outre, à cause de l'obésité et du manque d'exercice, le

cholestérol se colle aux parois des vaisseaux sanguins, entraînant une perte d'élasticité de ces derniers. En conséquence, le contrôle quotidien de la pression artérielle fournit une aide pour l'évaluation des conditions de santé.

Pourquoi mesurer soi-même sa tension à domicile ?

Le fait de noter chaque jour les valeurs de votre pression artérielle ainsi que les conditions de réalisation des mesures, telles que l'heure et la condition physique, vous permet de vérifier la tendance et les variations de votre pression artérielle et donc de contrôler votre santé. De plus, le fait de noter au quotidien les valeurs de votre pression artérielle peut aider votre médecin à établir un diagnostic.

Que faire en cas de mauvais fonctionnement de l'appareil de mesure ?

Si, même après avoir vérifié les étapes citées plus haut, il vous est impossible de réaliser correctement une mesure, veuillez consulter le point de vente où vous avez acheté l'appareil ou le revendeur le plus proche sans toucher au mécanisme intérieur. Dans quelques cas extrêmement rares, il se peut que les erreurs soient liées aux conditions physiques de l'utilisateur. Dans ces cas, consultez un médecin.



Élimination des déchets d'EEE: Ce produit ne doit pas être jeté avec les ordures ménagères. Les utilisateurs doivent remettre leurs appareils usagés à un point de collecte approprié pour le traitement, la valorisation, le recyclage des déchets d'EEE.

Pour obtenir plus d'informations sur les points de collecte des équipements à recycler, contactez votre mairie, le service local de collecte et de traitement des déchets ou le point de vente du produit. Toute personne contrevenant aux lois nationales en matière d'élimination des déchets est passible de sanctions administratives.

CONDITIONS DE GARANTIE GIMA

Toutes nos félicitations pour avoir acheté un de nos produits. Ce produit est conçu de manière à garantir des standards qualitatifs élevés tant en ce qui concerne le matériau utilisé que la fabrication. La durée de la garantie est de 12 mois à compter de la date de la fourniture GIMA. Durant la période de validité de la garantie, la réparation et/ou la substitution de toutes les parties défectueuses pour causes de fabrication bien vérifiées, sera gratuite. Les frais de main d'œuvre ou d'un éventuel déplacement, ainsi que ceux relatifs au transport et à l'emballage sont exclus. Sont également exclus de la garantie tous les composants sujets à usure. La substitution ou réparation effectuées pendant la période de garantie ne comportent pas le prolongement de la durée de la garantie. La garantie n'est pas valable en cas de : réparation effectuée par un personnel non autorisé ou avec des pièces de rechange non d'origine, avaries ou vices causés par négligence, chocs ou usage impropre. GIMA ne répond pas des dysfonctionnements sur les appareils électroniques ou logiciels causés par l'action d'agents extérieurs tels que : sautes de courant, champs électromagnétiques, interférences radio, etc. La garantie sera révoquée en cas de non respect des prescriptions ci-dessus et si le numéro de matricule (si présent) résultera avoir été enlevé, effacé ou altéré. Les produits considérés défectueux doivent être rendus seulement et uniquement au revendeur auprès duquel l'achat a été effectué. Les expéditions qui seront envoyées directement à GIMA seront repoussées.

TECHNISCHE EIGENSCHAFTEN

Elektronisches quecksilberfreies Blutdruckmessgerät aus ABS-Plastik mit ergonomischem Design für Präzisionsmessungen.

Vereinfachtes zweifaches Ablesen über eine Gradskala und ein Digitaldisplay.

Die Quecksilbersäule wurde durch eine LCD-Säule ersetzt, um ein für Mensch und Umwelt gefährliches, eventuelles Auslaufen von Quecksilber zu vermeiden.

Anzeigemodus: LCD / Digitaldisplay mit hoher Auflösung

Messbereich: 0-300mmHg (0-40kPa)

Präzision: +/-3mmHg (+/-0.4kPa)

Energieversorgung: AA-Alkalibatterien (2 Stück)

Umgebungsbedingungen für den Gerätegebrauch: 10-40° C, 30-85% RH

Umgebungsbedingungen für die Geräteaufbewahrung: -20 +55°C, 10-95% RH

Abmessungen: 360x96x66 mm

Gewicht: 1500g (einschließlich Batterien)

VORSCHRIFTEN



Nicht für direkte Beobachtungen der Sonne oder anderer Lichtquellen benutzen!

Den Fokusabstand der Linsen einhalten, damit am Ende kein Verschwimmen des Bildes entsteht, welches zu einer Ermüdung der Sicht führen kann.

Das Produkt ist aus korrosionsfesten und umweltbeständigen Werkstoffen hergestellt worden und bedarf daher keiner besonderen Aufbewahrungsmaßnahmen. Trotzdem empfehlen wir, sie in einem verschlossenen Raum aufzubewahren und vor Licht, Staub und Schmutz zu schützen, damit der sterile Zustand nicht beeinträchtigt wird. Außerdem sollte das Produkt an einem für das zuständige Personal leicht erreichbaren Ort aufbewahrt werden.

VERWENDUNG



Immer die vom Arzt empfohlenen Messvorgänge und -frequenzen befolgen.

Die Druckmanschette nur am Arm anbringen und vor dem Aufblasen den korrekten Sitz überprüfen.

Vor der Messung:

Die Messung in einem ruhigen Raum ausführen. Zu hohe oder zu niedrige Raumtemperaturen können die Messung beeinflussen.

Nach Aufnahme von koffeinhaltigen Getränken wie Kaffee oder Cola, ca. 30-45 Minuten mit der Messung warten. Kurz vor der Messung nicht rauchen.

Sich vor dem Messbeginn ca. 10 Minuten lang hinsetzen und entspannen.

Während der Messung:

Sich hinsetzen und während der Messung nicht bewegen. Durch Sprechen oder Bewegen kann der Wert höher ausfallen. Während der Messung die Beine nicht übereinander schlagen und weder die Manschette noch andere Teile berühren.

Für ein richtiges Vergleichen der Ergebnisse, die Druckmessung immer mit dem gleichen Arm und zur gleichen Uhrzeit, ausführen. Es wird empfohlen, den Blutdruck am linken Arm zu messen.

Bei mehreren Messungen, immer mindestens 10 Minuten zwischen der einen und der anderen Messung vergehen lassen.

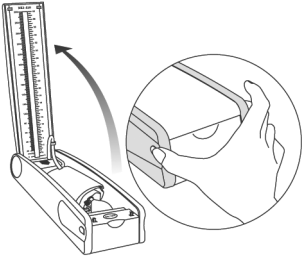

1. Das Blutdruckmessgerät aufstellen und die Ver-/Entriegelungstaste zum Öffnen betätigen. Den Deckel so weit wie möglich aufklappen.

2. Den Deckel des Batteriefachs öffnen, die Batterien richtig einlegen und den Deckel wieder schließen.

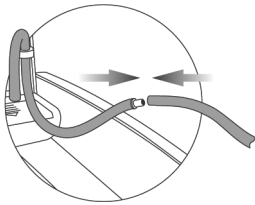
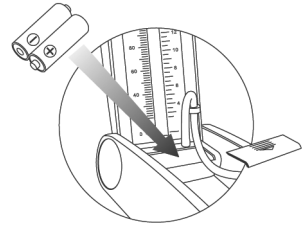

3. Den Manschettenschlauch an den Geräteschlauch anschließen.

4. Die Manschette am Oberarm befestigen. Sie muss fest, aber nicht zu eng, anliegen. Kleidung, wie z.B. aufgekrepelte Ärmel oder zu enge Kleidung, die die Blutzirkulation beeinträchtigen könnten, ablegen. Darauf achten, dass sich die Manschette ungefähr auf Herzhöhe befindet.

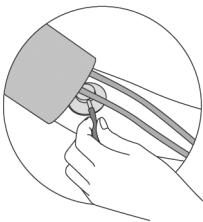
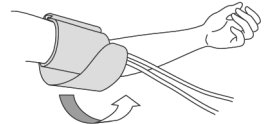
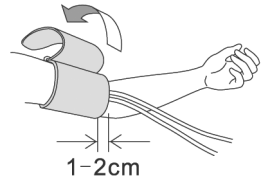
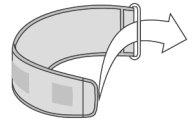

5. Die Stethoskopmembran auf die sich im Ellenbogenwinkel befindende Arterterie auflegen.

6. Die „ON/OFF“-Taste drücken. Auf dem Display erscheint „000“ und die LCD-Skala steht auf Null. Dieses Gerät hat eine Autodiagnose-Funktion.

Nach jeder Abbildung überprüfen, dass sich in der Manschette keine Luft mehr befindet. Falls noch Luft in der Manschette vorhanden sein sollte, erscheint auf dem Display 30 Sekunden lang die Schrift „P“. Wenn keine Luft mehr in der Manschette ist, erscheint auf dem Display „000“.

Wenn die Restluft nicht innerhalb von 30 Sekunden abgelassen wird, stellt sich das Blutdruckmessgerät automatisch ab.

ITALIANO

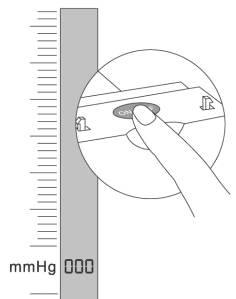

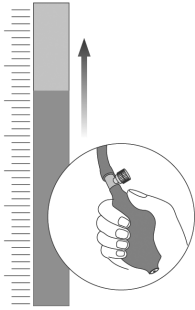

7. Das Luftablassventil schließen und die Manschette mit der Pumpe aufblasen. Die Manschette ist ausreichend aufgeblasen, wenn der angezeigte Wert ca. über 20-30 mmHg in Bezug auf den normalerweise erfassten systolischen Wert liegt.

8. Nach dem Aufblasen das Ablassventil öffnen, damit der Wert zwischen 1 und 4.5 mmHg/Sekunde absinkt. Die Luft wird langsam abgelassen und der Druck verringert sich. Das erste Akustiksignal entspricht dem, auf der LCD-Säule angegebenen, systolischen Blutdruckwert. Für alle nachfolgenden Änderungen ertönt ein Klingeln. Der Endton entspricht dem erfassten diastolischen Druckwert.

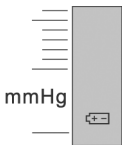
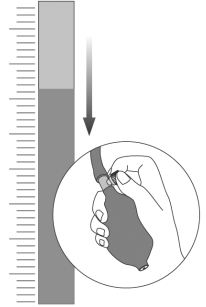

* Wenn auf dem LCD-Display das in der Abbildung angegebene Symbol erscheint, sind die Batterien leer und das Blutdruckmessgerät funktioniert nicht mehr. Die beiden verbrauchten AA-Alkalibatterien durch zwei neue ersetzen.

9. Nach der Messung, zum Luftablassen, das Ventil ganz aufmachen. Die Manschette abnehmen und die „ON/OFF“-Taste zum Abschalten betätigen. (Das Gerät schaltet sich automatisch nach 5 Minuten aus.)

10. Die Manschette säubern und das Blutdruckmessgerät wieder in seiner Tasche unterbringen.

AUFBEWAHRUNG UND WARTUNG DES GERÄTES

Für das Säubern des Gerätes, ein weiches trockenes oder mit Wasser leicht befeuchtetes Tuch benutzen.

Zum Säubern des Gerätes oder der Manschette, keinen Alkohol, Benzol enthaltende Lösungsmittel oder andere chemische aggressive Produkte verwenden.

Vor der Messung, die Hände waschen. Die Manschette oder die Pumpe weder waschen noch befeuchten.

Hinweis: Wenn das Gerät über eine längere Zeit nicht benutzt wird, die Batterien herausnehmen, da diese es gegebenenfalls beschädigen könnten.

Was ist der Blutdruck?

Das Blut wird an die Arterien mittels einer Pumpenaktivität, d.h. das Herz, zugeführt. (Zusammenziehen und Ausdehnung). Der Druck mit dem das Blut, - am Auslauf des Herzens - bei jedem Herzschlag pulsiert, ist der sogenannte Blutdruck. Der höchste Druck, während des Zusammenziehens des Herzens, wird als systolischer Blutdruck und der untere Druck, während der Erschlaffungsphase wird als diastolischer Blutdruck bezeichnet. Die Hypertonie-Schwelle für Erwachsene ist gemäß der Weltgesundheitsorganisation (WHO) mit Blutdruckwerten von 140/90 mmHg.

Gesundheit und Blutdruck

Bei Erwachsenen mittleren Alters erhöht sich das Hypertonie-Risiko beträchtlich. Mit dem Alter altern die Blutgefäße schnell. Außerdem greift das Cholesterin, aufgrund Übergewicht und nicht ausreichender Bewegung/Sport die Blutgefäße an und verursacht deren Elastizitätsverlust. Infolgedessen kann durch tägliches Messen des Blutdrucks die Bewertung des Gesundheitszustand erfolgen.

Warum den Blutdruck zu Hause messen?

Durch Aufschreiben der Blutdruckwerte und der Messbedingungen wie Uhrzeit und den täglichen eigenen Zustand, können die Tendenz und Blutdruckveränderungen und somit die eigene Gesundheit überprüft werden. Außerdem können diese täglich notierten Blutdruckwerte unserem Arzt bei der Diagnose behilflich sein.

Wie soll bei Störungen am Messgerät gehandelt werden?

Wenn nach Überprüfung der verschiedenen o.g. Vorgänge eine korrekte Messung nicht möglich sein sollte, wenden Sie sich bitte an Ihren Händler, bei dem Sie das Gerät erworben haben oder an den nächstliegenden Händler, ohne Eingriff in den internen Mechanismus. In einigen seltenen Fällen kann es vorkommen, dass Fehler aufgrund der physischen Bedingungen des Benutzers auftreten. In diesen Fällen wenden Sie sich bitte an Ihren Arzt.



Entsorgung: Das Produkt darf nicht mit dem anderen Hausmüll entsorgt werden. Der Benutzer muss sich um die Entsorgung der zu vernichtenden Geräte kümmern, indem er sie zu einem gekennzeichneten Recyclinghof von elektrischen und elektronischen Geräten bringt.

Für weitere Informationen bezüglich der Sammelpunkte, bitten wir Sie, Ihre zuständige Gemeinde, oder den lokalen Müllentsorgungsservice oder das Fachgeschäft, bei dem Sie das Gerät erworben haben zu kontaktieren. Bei falscher Entsorgung könnten Strafen, in Bezug auf die gültigen Landesgesetze erhoben werden.

GARANTIEBEDINGUNGEN GIMA

Wir beglückwünschen Sie zu dem Erwerb unseres Produktes. Dieses Produkt entspricht dem höchsten qualitativen Standard sowohl bezüglich des Materials als auch der Verarbeitung. Die Garantiezeit beträgt 12 Monate ab der Lieferung durch die GIMA. Während dem Gültigkeitszeitraum der Garantie wird kostenlos für den Ersatz bzw. die Reparatur aller defekten Teile aufgrund von geprüften Herstellungsfehlern gesorgt. Ausgenommen sind Arbeitskosten oder eventuelle Transport oder Verpackungskosten. Ausgeschlossen von der Garantie sind alle dem Verschleiß unterliegenden Teile. Die Reparatur bzw. der Ersatz hat keinerlei Auswirkung auf eine Verlängerung der Garantiezeit. Die Garantie ist nicht gültig im Falle von: Reparaturen, die durch nicht befugtes Personal ausgeführt wurden oder ohne Originalersatzteile, Schäden, die durch Nachlässigkeit, Stöße oder nicht zulässigen Gebrauch hervorgerufen werden. GIMA übernimmt keine Haftung für Fehlfunktionen von elektronischen Geräten oder Software, die durch äußere Einwirkungen wie Temperaturschwankungen, elektromagnetische Felder, Radiointerferenzen usw. auftreten können. Die Garantie verfällt, wenn das oben genannte nicht beachtet wird, bzw. wenn die Matrikelnummer entfernt oder verändert wurde.

Die als schadhaft angesehenen Produkte dürfen ausschließlich dem Vertragshändler übergeben werden, bei dem sie erworben wurden. Speditionen direkt an die Firma GIMA werden abgelehnt.

CARACTERÍSTICAS TÉCNICAS

El esfigmomanómetro electrónico sin mercurio es un instrumento de control para medir la presión sanguínea. De plástico ABS y de diseño ergonómico permite una medición precisa. La lectura es facilitada por la doble visualización (en escala graduada y digital).

Una columna de cristales líquidos sustituye la columna de mercurio evitando posibles salidas de mercurio en el medioambiente y peligros para el hombre.

Método de visualización: alta definición LCD / display digital

Gama de medición: 0-300mmHg (0-40kPa)

Precisión: +/-3mmHg (+/-0.4kPa)

Alimentación: dos pilas alcalinas "AA"

Condiciones ambientales para el uso: 10-40° C, 30-85% RH

Condiciones ambientales para la conservación: -20 +55°C. 10-95% RH

Dimensiones: 360x96x66 mm

Peso: 1500g (pilas incluidas)

PRESCRIPCIONES



No utilice el producto si advierte algún defecto. Diríjase a su proveedor.

Evitar cualquier arreglo provisorio. Los arreglos han de efectuarse exclusivamente con partes de repuesto originales que han de ser instalados según el uso previsto.

Siendo el producto construido con materiales resistentes a la corrosión y a las condiciones ambientales previstas para su normal uso, no necesita particular atención; sin embargo se tiene que conservar en un ambiente cerrado y oscuro protegiéndola de la luz, del polvo y de la suciedad para poder garantizar las condiciones higiénicas. Se sugiere además conservar el producto en un lugar de fácil y seguro alcance por parte del personal encargado al primer auxilio.

USO



Seguir siempre le disposiciones del propio médico para las modalidades y frecuencia de las mediciones.

No colocar el manguito en partes del cuerpo diferentes del brazo y no inflarlo si no está correctamente fijado.

Antes de la medición

Efectuar la medición en un ambiente confortable. Temperaturas demasiado calientes o demasiado frías pueden tener efectos sobre la medición.

Si se han consumido bebidas que contienen cafeína, como café o cola, esperar unos 30-45 minutos. No fumar poco antes de la medición.

Sentarse y relajarse por unos 10 minutos antes de empezar la medición.

Durante la medición

Sentarse y permanecer lo más posible quietos durante la medición. Hablar o moverse puede aumentar el valor detectado. Durante la medición no cruzar las piernas y no tocar el manguito u otros componentes.

Para obtener datos confrontables, medir la presión siempre en el mismo brazo y posiblemente a la misma hora del día. Se aconseja medir la presión en el brazo izquierdo.

Para efectuar mediciones múltiples esperar siempre al menos 10 minutos entre una y otra.

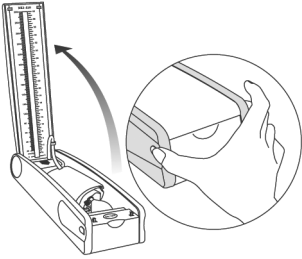

1. Coger el esfigmomanómetro y pulsar la tecla de apertura a presión. Abrir la tapa al máximo.

2. Abrir la tapa del compartimiento de las pilas, introducir las pilas correctamente y cerrar la tapa.

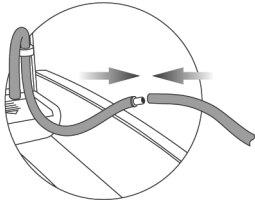
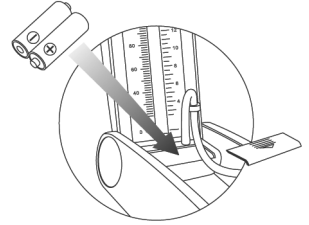

3. Conectar el tubo del manguito al del aparato.

4. Atar el manguito alrededor de la parte superior del brazo. El manguito tiene que estar bien fijado pero no demasiado estrecho. Además, hay que quitar cualquier obstáculo a la circulación sanguínea (mangas enrolladas o prendas demasiado adherentes). Poner atención a que el manguito se halle aproximadamente a la misma altura del corazón.

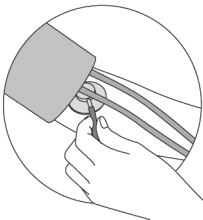
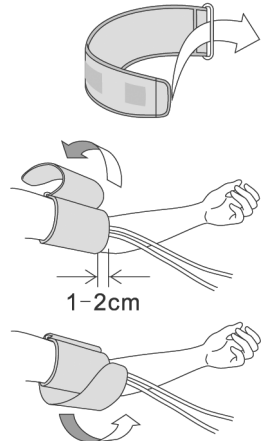

5. Introducir el pabellón del estetoscopio en el manguito, posicionándolo en la arteria braquial situada en la parte interna del codo.

6. Pulsar la tecla "ON/OFF", el display visualizará "000" y la escala LCD estará a cero. Este aparato tiene una función de autodiagnóstico. Después de cada visualización, habrá que averiguar la presencia de residuos de aire en el manguito: en este caso se visualizará la letra "P" por 30 segundos. Una vez eliminados los residuos de aire, en el display aparecerá "000". Si el aire residual no se elimina dentro de 30 segundos, el esfigmomanómetro se apagará automáticamente.

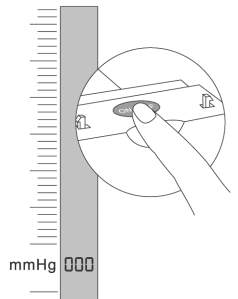

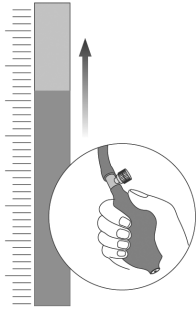

7. Cerrar la válvula de desfogue y empezar a inflar el manguito con la bombita. Cuando el indicador alcanza un valor mayor de unos 20- 30mmHg con respecto a la presión sistólica normalmente medida se puede dejar de inflar.

8. Terminado el inflado, abrir la válvula de desfogue de modo que el valor baje entre 1 y 4.5 mmHg al segundo, el aire sale lentamente y la presión se reduce. La primera señal sonora, corresponde al valor de la presión sanguínea sistólica en la columna LCD, luego el sonido se vuelve un tilín para todos los sucesivos cambios. El sonido final corresponde al valor de presión diastólica.

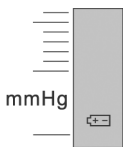
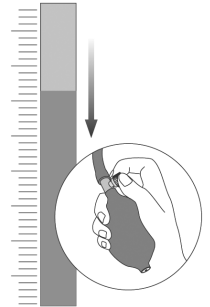

* Cuando el display de LCD visualiza el símbolo de la figura, significa que las pilas están agotadas y el esfigmomanómetro no puede funcionar, sustituir las pilas alcalinas tipo "AA" con dos nuevas.

9. Después de la medición abrir completamente la válvula para permitir que los residuos de aire salgan, quitar el manguito, presionar el pulsador ON/OFF para apagar. (este aparato tiene la función de apagado automático después de cinco minutos)

10. Limpiar el manguito y guardar el esfigmomanómetro en el estuche.

CONSERVACIÓN Y MANTENIMIENTO DEL APARATO

Si se desea limpiar el aparato, utilizar un paño suave y seco o ligeramente humedecido con agua.

No utilizar alcohol, disolventes al benceno u otros productos químicos agresivos para limpiar el aparato o el manguito.

Antes de efectuar la medición lavarse las manos. No lavar ni mojar el manguito o la bombita.

Nota: Cuando el aparato no se utiliza por mucho tiempo, asegurarse de haber quitado las pilas que de lo contrario podrían dañar el aparato.

¿Qué es la presión sanguínea?

La sangre es enviada a las arterias mediante la acción de una bomba llamada corazón (contracción y dilatación). La presión de la sangre que sale del corazón se llama "presión sanguínea" y pulsa a cada latido del corazón. La mayor presión sanguínea cuando el corazón se contrae se llama "presión sistólica" y la menor cuando el corazón se dilata se llama "diastólica". El umbral de hipertensión para los adultos es definida por la Organización Mundial de la Salud (OMS) en 140/90 mmHg.

¡La salud y la presión sanguínea!

Cuando se llega a la mediana edad, el riesgo de hipertensión aumenta sensiblemente. Con la edad los vasos sanguíneos envejecen rápidamente. Además, a causa de la obesidad y la falta

de ejercicio, el colesterol se pega a los vasos sanguíneos causando una pérdida de elasticidad de los mismos. Consecuentemente hay que mantener bajo control cada día la presión sanguínea, ayuda a valorar las condiciones de salud.

¿Por qué medir la presión en casa?

Anotando los valores de la presión sanguínea y las condiciones de las mediciones como la hora y el propio estado cada día, se puede averiguar la tendencia y las variaciones de la presión sanguínea, controlando la propia salud. Además, anotar los valores cada día de la presión sanguínea puede ayudar a nuestro médico en el diagnóstico.

¿Cómo enfrentar un funcionamiento incorrecto del medidor?

Si a pesar de haber averiguado los pasos ya mencionados, resulta imposible realizar una medición correcta, consultar el punto de venta donde se ha comprado el aparato o el revendedor más cercano sin tocar el mecanismo interno. En algunos casos muy raros, pueden ocurrir errores debidos a las condiciones físicas del usuario. En estos casos, consultar a un médico.



Eliminación: El producto no ha de ser eliminado junto a otros residuos domésticos. Los usuarios tienen que ocuparse de la eliminación de los aparatos por desguazar llevándolas al lugar de recogida indicado por el reciclaje de los equipos eléctricos y electrónicos.

Para más información sobre los lugares de recogida, contactar el propio ayuntamiento de residencia, el servicio de eliminación de residuos local o la tienda en la que se compró el producto. En caso de eliminación equivocada podrían ser aplicadas multas, en base a las leyes nacionales.

CONDICIONES DE GARANTÍA GIMA

Enhorabuena por haber comprado un producto nuestro.

Este producto cumple con elevadas normas cualitativas, tanto en el material como en la fabricación. La garantía es válida por un plazo de 12 meses a partir de la fecha de suministro GIMA. Durante el periodo de vigencia de la garantía se procederá a la reparación y/o sustitución gratuita de todas las partes defectuosas por causas de fabricación bien comprobadas, con exclusión de los gastos de mano de obra o eventuales viajes, transportes y embalajes.

Están excluidos de la garantía todos los componentes sujetos a desgaste.

La sustitución o reparación efectuada durante el periodo de garantía no tienen el efecto de prolongar la duración de la garantía. La garantía no es válida en caso de: reparación efectuada por personal no autorizado o con piezas de recambio no originales, averías o vicios causados por negligencia, golpes o uso impropio. GIMA no responde de malfuncionamientos en aparatos electrónicos o software derivados de agentes externos como: oscilaciones de tensión, campos electromagnéticos, interferencias radio, etc.

La garantía decae si no se respeta lo indicado arriba y si el número de matrícula (si está presente) se ha quitado, borrado o cambiado.

Los productos considerados defectuosos tienen que devolverse solo al revendedor al que se le compró. Los envíos realizados directamente a GIMA serán rechazados.

CARACTERÍSTICAS TÉCNICAS

O esfigmomanômetro eletrônico sem mercúrio é um instrumento de controle para medir a pressão sanguínea. Em plástico ABS, com design ergonómico, oferece uma medida exacta. A leitura é facilitada com a dupla visualização (em escala graduada e digital).

A coluna a cristais líquidos substitue a coluna de mercúrio evitando possíveis vazamentos de mercúrio no ambiente e perigo para o homem.

Método de visualização: alta definição LCD/visor digital

Gama de medida: 0-300mmHg (0-40kPa)

Exactidão: +/- 3mmHg (ò/-0.4kPa)

Alimentação: duas pilhas alcalinas "AA"

Condições ambientais de uso: 10-40°C, 30-85% RH

Condições ambientais de conservação: -20 + 55°C, 10-95% RH

Medidas: 360x96x66mm

Pêso: 1500 g (pilhas incluídas)

PRESCRIÇÃO



Não usar o aparelho que apresenta danos. Consultar o vosso revendedor. Evitar qualquer conserto não profissional. Os consertos devem ser feitos exclusivamente com peças sobressalentes originais que devem ser instaladas conforme o uso previsto.

O produto é realizado com materiais resistentes ao corroimento e às condições ambientais previstas com um uso normal, portanto não precisa de operações particulares; todavia é necessário guardá-lo num ambiente fechado, evitando de expô-lo à luz e aos agentes atmosféricos, protegendo-o da poeira para poder garantir as condições de higiene. Recomenda-se também de conservar o produto num lugar de fácil acesso para os operadores em caso de necessidade.

USO



Seguir atentamente as disposições do próprio médico quanto a modalidade e frequência das medidas.

Não colocar a braçadeira sobre partes do corpo que não sejam o braço e não inchá-la se não estiver correctamente fixada.

Antes da medida

Tomar a pressão num ambiente confortável. Temperaturas muito quentes ou frias podem influenciar a medida.

Se foram assumidas bebidas que contém cafeína, como café ou cocacola, aguardar acerca 30-45 minutos. Não fumar pouco antes da medida.

Sentar-se e relaxar-se por 10 minutos aproximadamente ante de começar a medida.

Durante a medida

Sentar-se e ficar parados, o mais possível, durante a medida. Falar ou mover-se pode aumentar o valor detectado. Não cruzar as pernas e não tocar a braçadeira ou outros componentes durante a medida.

Para obter dados comparáveis, medir a pressão sempre no mesmo braço e possivelmente sempre na mesma hora do dia. É aconselhável detectar a pressão do braço esquerdo. Para fazer medidas múltiplas aguardar sempre pelo menos 10 minutos entre uma medida e a seguinte.

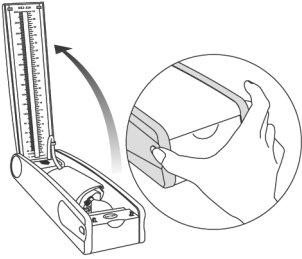

1. Pegar o esfigmomanômetro e apertar o botão de abertura. Abrir rebatendo a tampa.

2. Abrir a tampa do alojamento das pilhas, inserir as pilhas correctamente e fechar a tampa.

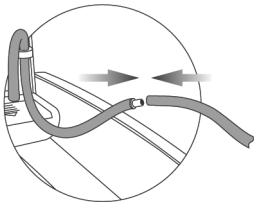
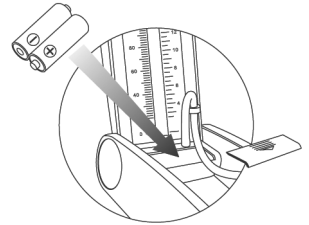

3. Conectar o tubo da braçadeira àquele do aparelho.

4. Enfiar o braço na braçadeira, colocando-a em volta da parte superior do braço. A braçadeira deve ficar bem firme mas não apertada. Remover também qualquer coisa que obstacule a circulação do sangue (mangas enroladas ou roupas estreitas). Prestar atenção à posição da braçadeira: deve ficar na mesma altura do coração.

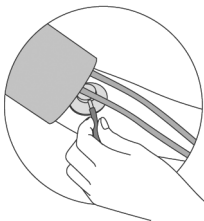
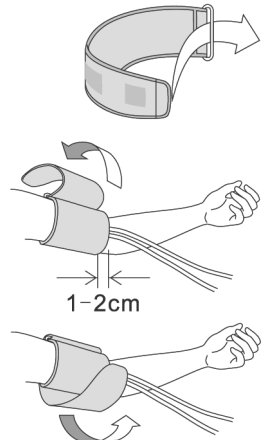

5. Enfiar a extremidade arredondada do estetoscópio entre a braçadeira e a parte interna do cotovêlo, posicionando-a sobre a artéria braquial.

6. Apertar o botão "ON/OFF", o visor visualizará "000" e a escala LCD estará a zero. Este aparelho tem uma função de auto-diagnose. Depois de cada visualização, ele detecta a presença de resíduos de ar na braçadeira: em caso haja ar residual, será visualizada a letra "P" por 30 segundos. Depois de ter eliminado os resíduos de ar, o visor mostrará os dizeres "000". Se o ar não for eliminado dentro de 30 segundos, o esfigmomanômetro se desligará automaticamente.

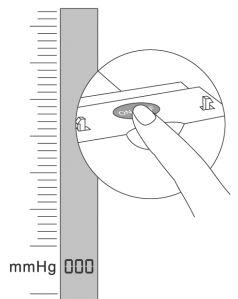

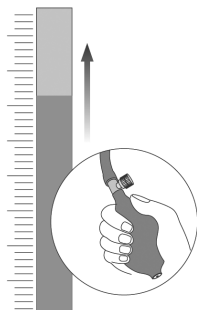

7. Fechar a válvula resfolegadoura e encher a braçadeira com a bomba. Quando o indicador alcança um valor aproximadamente 20-30mmHg mais alto daquele da pressão sistólica normalmente detectada, pode-se interromper o enchimento.

8. Depois do enchimento, abrir a válvula resfolegadoura de maneira que o valor desça entre 1 e 4.5 mmHg por segundo, o ar é desprendido lentamente e a pressão diminui. O primeiro sinal sonoro corresponde ao valor da pressão sanguínea na coluna LCD, em seguida o som se transforma numa campainha para todas as demais modificações. O som final corresponde ao valor de pressão diastólica.

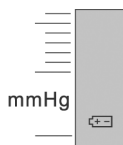
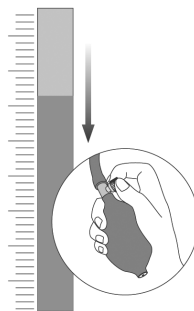

* Quando o visor a LCD mostra o símbolo ilustrado ao lado, quer dizer que as pilhas estão descarregadas e que o esfigmomanômetro não pode funcionar, substituir as pilhas alcalinas “AA” velhas com duas novas.

9. Depois da medida, abrir completamente a válvula para permitir aos resíduos de ar de sair, tirar a braçadeira, apertar o botão ON/OFF para desligar. (este aparelho tem a função de desligamento automático depois de cinco minutos).

10. Limpar a braçadeira e colocar o esfigmomanômetro no seu estojo.

CONSERVAÇÃO E LIMPEZA DO APARELHO

Querendo limpar o aparelho, usar um pano macio enxuto ou levemente embebido com água. Não usar álcool, solventes a base de benzene ou outros produtos químicos agressivos para limpar o aparelho ou a braçadeira.

Antes de fazer a medida lavar as mãos. Não lavar nem molhar a braçadeira ou a bomba.

Nota: Quando o aparelho não é usado por longo tempo, tirar as pilhas, para não danificar o aparelho.

O que é a pressão sanguínea?

O sangue é enviado às artérias através de uma bomba chamada coração (contração e dilatação). A pressão do sangue que sai do coração é chamada “pressão sanguínea” e pulsa cada vez que o coração bate. A maior pressão sanguínea, quando o coração se contrai, é chamada “pressão sistólica” e a menor, quando o coração se dilata, é chamada “diastólica”. O nível da pressão considerada hipertensão é definido pela Organização Mundial da Saúde em 140/90 mmHg.

A saúde e a pressão sanguínea!

Alcançando uma certa idade há um aumento do risco de hipertensão. Nas pessoas idosas as artérias envelhecem rapidamente. Também, com a obesidade e a falta de exercício físico o colesterol tende a aderir às paredes internas das artérias, provocando perda de elasticidade das mesmas. Por isto, controlar diariamente a pressão sanguínea, ajuda a avaliar as condições de saúde.

Porque medir a pressão em casa?

Anotar os valores da pressão sanguínea e as condições da medida, tais como horário e as condições físicas, todos os dias, permite de averiguar a variabilidade da própria pressão sanguínea e melhorar o controle da própria saúde. Além disto, anotar os valores diários da própria pressão pode ajudar o Vosso médico na diagnose.

Come enfrentar o mau funcionamento do medidor?

Se, mesmo depois de ter controlado conforme acima explicado, permanece a impossibilidade de fazer uma medida correta, entrar em contacto com a loja onde adquiriram o aparelho, ou o revendedor mais próximo, sem tocar nenhum mecanismo interno. Em alguns casos, muito raros, podem surgir erros devidos às condições físicas do utilizador (paciente). Nestes casos, consultar um médico.



Eliminação: *O produto não deve ser eliminado junto com outros detritos domésticos. Os utilizadores devem levar os aparelhos a serem eliminados junto do pontos de recolha indicados para a re-ciclagem dos aparelhos elétricos e eletrônicos.*

Para maiores informação sobre os locais de recolha, entrar em contacto com o próprio município de residência, com o serviço local de eliminação de detritos ou com a loja onde foi comprado o produto. Em caso de eliminação errada, poderiam ser aplicadas multas conforme às leis nacionais.

CONDIÇÕES DE GARANTIA GIMA

Parabéns por ter adquirido um nosso produto. Este produto responde à padrões de qualide elevados seja quanto ao material que para a fabricação. A garantia fica válida por 12 meses a partir da data de fornecimento GIMA. Durante o período de validez da garantia, serão consertadas ou trocadas gratuitamente todas as partes com defeito de fábrica bem verificados, excepto as despesas de mão de obra ou eventuais despesas de trasferimento, transportes e embalagens. São excluídas da garantia todas as partes desgastáveis. A troca ou o conserto feito durante o período de validez da garantia não tem o efeito de prolongar a duração da mesma.

A garantia não é válida em caso de: conserto feito por pessoal não autorizado ou com sobressalentes não originais, avarias ou estragos provocados por negligência, choques ou uso errado. GIMA não responde de malfuncionamentos de aparelhos eletrônicos ou software provocados por factores exteriores como: quedas de tensão, campos electro-magnéticos, interferência de ondas rádio, etc. A garantia decai se quanto acima não for respeitado e se o número de matriculação (se presente) tiver sido retirado, cancelado ou alterado.

Os produtos considerados defeituosos devem ser deolvidos só e exclusivamente ao revendedor que fez a venda. O material enviado directamente à GIMA será rejeitado.

ΤΕΧΝΙΚΑ ΧΑΡΑΚΤΗΡΙΣΤΙΚΑ

Το ηλεκτρονικό πιεσόμετρο χωρίς υδράργυρο είναι μία συσκευή ελέγχου για την μέτρηση πίεσης αίματος.

Με πλαστικό ABS και με εργονομικό design παρέχει μία ακριβή μέτρηση.

Η ανάγνωση διευκολύνεται από την διπλή οπτικοποίηση(με βαθμιαία και ψηφιακή κλίμακα).

Μιά κολόνα από υγρούς κρυστάλλους αντικαταστεί την κολόνα υδραργύρου αποφεύγοντας πιθανές απολύσεις υδραργύρου στο περιβάλλον και κινδύνους για τον άνθρωπο.

Μέθοδος οπτικοποίησης: υψηλός καθορισμός LCD / ψηφιακή οθόνη

Κλίμακα μετρήσεων: 0-300mmHg (0-40kPa)

Ακρίβεια: +/-3mmHg (+/-0.4IKpa)

Τροφοδοσία: δύο αλκαλικές μπαταρίες "AA"

Περιβαλλοντικές καταστάσεις για την χρήση: 10-40° C, 30-85% RH

Περιβαλλοντικές καταστάσεις για την διατήρηση: -20 +55° C. 10-95% RH

Διαστάσεις: 360x96x66 mm

Βάρος: 1500g (με τις μπαταρίες)

ΚΑΝΟΝΙΣΜΟΙ



Μην χρησιμοποιείτε την συσκευή αν διαπιστώσετε ότι αυτή έχει υποστεί ζημιές. Απευθυνθείτε στον αντιπρόσωπό της. Αποφύγετε οποιαδήποτε πρόχειρη επισκευή. Οι επισκευές θα πρέπει να γίνουν αποκλειστικά και μόνον χρησιμοποιώντας γνήσια ανταλλακτικά τα οποία τοποθετούνται ανάλογα με την προβλεπόμενη χρήση της συσκευής.

Η συσκευή έχει κατασκευαστεί από υλικά ανθεκτικά στην διάβρωση και τις περιβαλλοντικές συνθήκες που προβλέπονται για την κανονική της χρήση, δεν χρειάζεται λοιπόν ιδιαίτερη προσοχή· παρόλα αυτά θα πρέπει να φυλάσσεται σε κλειστό περιβάλλον και να μην παραμένει εκτεθειμένη στο φως και στους ατμοσφαιρικούς παράγοντες, όπως επίσης θα πρέπει να φυλάσσεται και από τις σκόνες, έτσι ώστε να βρίσκεται πάντα κάτω από υγιεινές συνθήκες. Συνιστούμε επίσης να διατηρείτε το προϊόν σε μέρος τέτοιο ώστε ο χρήστης να μπορεί να το βρει εύκολα σε περίπτωση ανάγκης.

ΧΡΗΣΗ



Ακολουθείστε πάντα τις εντολές του γιατρού σας για τον τρόπο και την συχνότητα των μετρήσεων. Μην τοποθετείτε το περιβραχιόνιο σε διαφορετικά μέρη του σώματος από το μπράτσο και μη το φουσκώσετε εάν δεν είναι σωστά σταθεροποιημένο.

Πριν την μέτρηση

Εκτελέστε την μέτρηση σε αναπαυτικό περιβάλλον. Θερμοκρασίες πολύ ζεστές ή πολύ κρύες μπορούν να έχουν επιπτώσεις στην μέτρηση.

Εάν ήπιατε ποτά που περιέχουν καφεΐνη, όπως ο καφές ή η κόκα κόλα, περιμένετε περίπου 30- 45 λεπτά. Μην καπνίσετε λίγο πριν την μέτρηση.

Καθίστε και χαλαρώστε για περίπου 10 λεπτά πριν αρχίσετε την μέτρηση.

Κατά την μέτρηση

Καθίστε και μείνετε ακίνητοι το δυνατόν περισσότερο κατά την μέτρηση. Το να μιλάτε ή να κινήστε μπορεί να αυξήσει την αξία αποτύπωσης.

Μη σταυρώνετε τα πόδια σας και μη ακουμπάτε το περιβραχιόνιο ή άλλα εξαρτήματα κατά την μέτρηση. Για να επιτύχετε δεδομένα συγκρίσιμα, μετρήστε την πίεση πάντα από το ίδιο μπράτσο και εάν είναι δυνατόν την ίδια ώρα της ημέρας. Συμβουλευόμαστε να πάρετε την πίεση από το αριστερό μπράτσο. Για να εκτελέσετε πολλαπλές μετρήσεις περιμένετε πάντα 10 λεπτά περίπου από την μία στην άλλη.

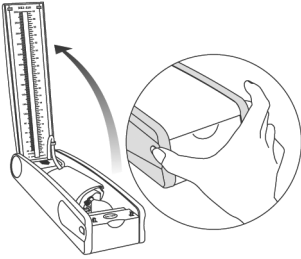

1. Πιέστε το πιεσόμετρο και πιέστε το πλήκτρο ανάμματος με ελατήριο. Ανοίξτε το καπάκι εντελώς.

2. Ανοίξτε το καπάκι της κοιλότητας μπαταριών, εισάγετε τις μπαταρίες με σωστό τρόπο και κλείστε το καπάκι.

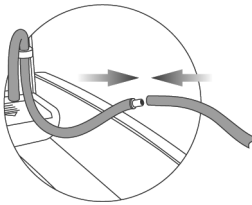
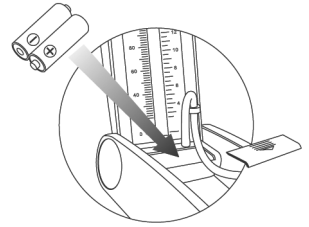

3. Συνδέστε τον σωλήνα του περιβραχιονίου με εκείνον της συσκευής.

4. Δέστε το περιβραχιόνιο γύρω από το επάνω μέρος του μπράτσου. Το περιβραχιόνιο πρέπει να είναι καλά σταθεροποιημένο αλλά όχι πολύ σφιχτό.

Απομακρύνετε επίσης οποιοδήποτε φραγμό στην κυκλοφορία του αίματος (μανίκια γυρισμένα ή πολύ στενά ρούχα). Προσοχή ώστε το περιβραχιόνιο να βρίσκεται περίπου στο ίδιο επίπεδο της καρδιάς.

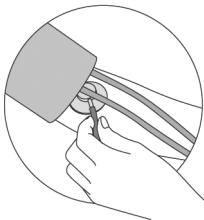
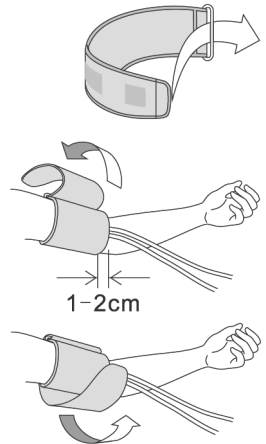

5. Βάλτε το πτερύγιο του στηθοσκοπίου στο περιβραχιόνιο, τοποθετώντας το στην βραχιόνιο αρτηρία που βρίσκεται στο εσωτερικό μέρος του αγκώνα.

6. Πιέστε το πλήκτρο "ON/OFF", η οθόνη θα απεικονίσει "000" και η κλίμακα LCD θα πάει στο μηδέν. Η συσκευή αυτή έχει μία λειτουργία της αυτοδιάγνωσης. Μετά από κάθε απεικόνιση, θα πρέπει να ελέγξετε την παρουσία καταλοίπων αέρα στο περιβραχιόνιο: στην προκειμένη περίπτωση θα απεικονισθεί το γράμμα "P" για 30 δευτερόλεπτα. Αφού απομακρυνθούν τα κατάλοιπα αέρα, στην οθόνη θα εμφανισθεί "000". Εάν τα κατάλοιπα του αέρα δεν αφαιρεθούν εντός των 30 δευτερολέπτων, το πιεσόμετρο θα σβήσει αυτομάτως.

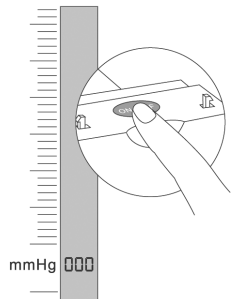

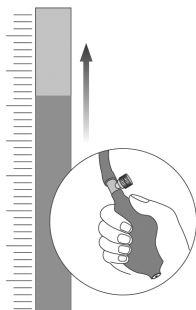

7. Κλείστε την βαλβίδα εξαερισμού και αρχίστε να φουσκώνετε το περιβραχιόνιο με την αντλία.

Όταν ο δείκτης φτάνει σε μία αξία ανώτερη περίπου 20- 30mmHg σε σχέση με την συστολική πίεση φυσιολογικά αποτυπωμένη θα πρέπει να σταματήσετε το φούσκωμα.

8. Αφού σταματήσετε το φούσκωμα, ανοίχτε την βαλβίδα εξαέρωσης έτσι ώστε η αξία να πέσει μεταξύ 1 και 4.5 mmHg το δευτερόλεπτο, ο αέρας εξέρχεται αργά και η πίεση ελαττώνεται. Το πρώτο ηχηρό σήμα, αντιστοιχεί στην συστολική αξία πίεσης αίματος στην κολόνα LCD, κατόπιν ο ήχος γίνεται ένας τρίλος για όλες τις αλλαγές που ακολουθούν. Ο τελικός ήχος αντιστοιχεί στην αξία της διαστολικής πίεσης.

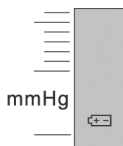
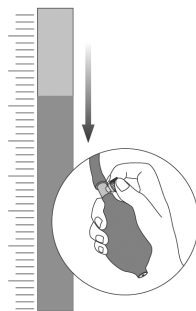

* Όταν η οθόνη με LCD εμφανίζει το σύμβολο σε σχήμα σημαίνει ότι οι μπαταρίες είναι άδειες και το πιεσόμετρο δεν μπορεί να λειτουργήσει, αντικαταστήστε τις αλκαλικές μπαταρίες τύπου “AA” με δύο καινούργιες.

9. Μετά την μέτρηση ανοίξτε εντελώς την βαλβίδα για να επιτρέψετε στα κατάλοιπα του αέρα να βγούν έξω, βγάλτε το περιβραχιόνιο, πιέστε το πλήκτρο ON/OFF για να σβήσει. (αυτή η συσκευή έχει την λειτουργία αυτόματου σβησίματος μετά από πέντε λεπτά)

10. Καθαρίστε το περιβραχιόνιο και τοποθετήστε το πιεσόμετρο στην θήκη.

ΣΥΝΤΗΡΗΣΗ ΚΑΙ ΔΙΑΤΗΡΗΣΗ ΤΗΣ ΣΥΣΚΕΥΗΣ

Εάν επιθυμείτε να καθαρίσετε την συσκευή, χρησιμοποιήστε ένα μαλακό ξερό πανί ή ελαφρώς βρεγμένο με νερό.

Μην χρησιμοποιήσετε οινόπνευμα, διαλύτες με βενζόλιο ή άλλα δυνατά χημικά προϊόντα για να καθαρίσετε την συσκευή ή τον σωλήνα σύνδεσης.

Πρίν προβείτε στην μέτρηση πλύνετε τα χέρια. Μή πλύνετε ούτε να βρέξετε τον σωλήνα σύνδεσης ή την αντλία.

ΠΡΟΣΟΧΗ: Όταν η συσκευή δεν χρησιμοποιείται για πολύ καιρό, βεβαιωθείτε ότι αφαιρέσατε τις μπαταρίες οι οποίες διαφορετικά θα μπορούν να καταστρέψουν την συσκευή.

Τί είναι η πίεση αίματος;

Το αίμα στέλνεται στις αρτηρίες δια μέσου της λειτουργίας μιάς αντλίας που λέγεται καρδιά (συστολή και διαστολή). Η πίεση του αίματος κατά την έξοδο της από την καρδιά λέγεται “πίεση αίματος” και πάλλεται σε κάθε χτύπο της καρδιάς. Η μεγαλύτερη πίεση του αίματος όταν η καρδιά συστέλεται λέγεται “συστολική πίεση” και η μικρότερη όταν η καρδιά διαστέλεται λέγεται “διαστολική”. Το όριο της υψηλής αρτηριακής πίεσης για τους ενήλικες προσδιορίζεται από τον Διεθνή Οργανισμό Υγείας (OMS) σε 140/90 mmHg.

Η υγεία και η πίεση του αίματος!

Όταν φτάνουμε στην μέση ηλικία, ο κίνδυνος υπέρτασης αυξάνεται αισθητά. Με την ηλικία τα

αιμοφόρα αγγεία γηράσκουν αλματωδώς. Επιπλέον, λόγω της παχυσαρκίας και της έλλειψης άσκησης, η χοληστερίνη επικάθεται στα αιμοφόρα αγγεία προκαλώντας μιά απώλεια ελαστικότητας αυτών. Ξαν αποτέλεσμα το να ελέγχετε καθημερινά την πίεση του αίματος βοηθάει στο να αξιολογήσετε την κατάσταση της υγείας σας.

Γιατί να μετρήσετε την πίεση στο σπίτι;

Σημειόνοντας τις αξίες της πίεσης αίματος και τις καταστάσεις των μετρήσεων δηλαδή την ώρα και την προσωπική κατάσταση καθημερινά, μπορείτε να εξακριβώσετε την τάση και τις παραλλαγές της πίεσης αίματος ελέγχοντας την προσωπική υγεία. Επιπροσθέτως σημειόνοντας καθημερινά τις αξίες της πίεσης αίματος μπορεί να βοηθήσει τον γιατρό μας στην διάγνωση.

Πώς να αντιμετωπίσετε μιά κακή λειτουργία του μετρητή;

Εάν κατόπιν διαβεβαίωσης ότι εκτελέσατε όλες τις διαπεραιώσεις που αναφέρονται, είναι αδύνατον να εκτελέσετε μιά σωστή μέτρηση, συμβουλευτείτε το κατάστημα από όπου αγοράσατε την συσκευή ή τον πτό κοντινό έμπορα χωρίς να αγγίζετε τον εσωτερικό μηχανισμό. Σε ορισμένες περιπτώσεις πολύ σπάνιες, μπορούν να εμφανιστούν λάθη που οφείλονται στην φυσική κατάσταση του χρήστη. Σε αυτές τις περιπτώσεις, συμβουλευτείτε ένα γιατρό.



ΧΩΝΕΥΣΗ: Το προϊόν δεν πρέπει να πεταχτεί μαζί με άλλα απορρύματα του σπιτιού. Οι χρήστες πρέπει να φροντίσουν για την χώνευση των συσκευών μεταφέροντάς τες σε ειδικούς τόπους διαχωρισμού για την ανακύκλωση ηλεκτρικών και ηλεκτρονικών συσκευών. Για περισσότερες πληροφορίες στους χώρους συγκέντρωσης, επικοινωνήστε με την υπηρεσία του δήμου παραμονής σας, το τμήμα χώνευσης τοπικών απορυμάτων ή το κατάστημα απο το οποίο αγοράσατε το προϊόν. Σε περίπτωση λανθασμένης χώνευσης υπάρχει κίνδυνος εφαρμογής κυρώσεων βάσει των κρατικών νόμων.

ΣΥΝΘΗΚΕΣ ΕΓΓΥΗΣΗΣ GIMA

Συγχαίρουμε μαζί σας που αγοράσατε ένα δικό μας προϊόν. Αυτό το προϊόν ανταποκρίνεται στα υψηλά ποιοτικά πρότυπα τόσο των υλικών όσο και της κατασκευής. Η εγγύηση ισχύει για 12 μήνες από την ημερομηνία απόκτησης του GIMA. Κατά την διάρκεια ισχύος της εγγύησης θα φροντίσουμε για την επιδιόρθωση και / ή την δωρεάν αντικατάσταση όλων των υλικών που θα παρουσιάσουν βλάβη λόγω αποδειγμένου προβλήματος κατασκευής, με εξαίρεση τα εργατικά έξοδα ή έξοδα μετακίνησης, μεταφορές και συσκευασίες. Εξαιρούνται της εγγύησης όλα τα αναλώσιμα υλικά. Η αντικατάσταση ή επιδιόρθωση που γίνεται κατά την περίοδο εγγύησης δεν έχουν σαν αποτέλεσμα την επιμήκυνση του χρόνου εγγύησης. Η εγγύηση δεν ισχύει σε περίπτωση που: η επιδιόρθωση γίνεται από προσωπικό όχι εγκεκριμένο και με ανταλλακτικά όχι αυθεντικά, ζημιές ή ελαττώματα που προκλήθηκαν από αμέλεια, χτυπήματα ή κακή χρήση. Η GIMA δεν ευθύνεται για κακή λειτουργία σε ηλεκτρονικές συσκευές ή software που προέρχονται από εξωτερικούς παράγοντες όπως: ανεβοκατεβάσματα ηλεκτρικής τάσης, ηλεκτρομαγνητικά πεδία, ραδιοφωνικές παρεμβολές, κ.λ.π.. Η εγγύηση παύει να έχει ισχύ εάν δεν τηρηθούν οι ως άνω κανόνες και εάν ο αριθμός μητρώου (εάν υπάρχει) έχει απομακρυνθεί, σβηστεί ή αλλοιωθεί. Τα προϊόντα που θεωρούνται με βλάβη πρέπει να αντικατασταθούν αποκλειστικά και μόνον από τον μεταπωλητή από τον οποίο αγοράστηκαν.

Αποστολή εμπορευμάτων κατευθείαν στην εταιρεία GIMA θα επιστραφούν.

الميزات التقنية

جهاز قياس الضغط الدموي الإلكتروني بدون زئبق عبارة عن جهاز رقابي لقياس الضغط الدموي. مصنوع من البلاستيك ABS وذات التصميم المشرع حيث أنه يسمح بالقيام بعملية قياس دقيقة. عملية القراءة مسهلة من خلال التبيين المزدوج (بسلم تدريجي ورقمي).
عامود من البلورات السائلة يبدل العامود الزئبقي وبهذا يتم تحايد خروج الزئبق في البيئة وتحايد تسبب المخاطر للإنسان.

طريقة التبيين: تحديد عالي LCD / شاشة عرض رقمية
مجموعة القياس: 0 - 300 ملم (Hg) زئبق (0 - 40 kPa)
دقة: +/- 3 ملم (Hg) زئبق (+/- 0.4 kPa)
تموين: بطاريتان قلوية "AA"

الظروف البيئية اللازمة للاستعمال: 10 - 40 س, 30 - 85% رطوبة متعلقة
الظروف البيئية اللازمة للتخزين: 20 + 55 س, 10 - 95% رطوبة متعلقة
المقاييس 360x96x66 ملم
الوزن: 1500 غرام (بطاريات مشمولة)

توصيات

عدم استعمال الجهاز فيما إذا لاحظتم وجود أضرار به. التوجه إلى بائعكم الخاص.
تحايد أية عملية تصليح غير ملائمة. عمليات التصليح يجب أن تتم فقط باستعمال قطع غيار أصلية التي يجب أن يتم تركيبها بموجب الاستعمال المفروض.
هذا الجهاز مصنوع من مواد مقاومة للتآكل والظروف البيئية المفروضة للاستخدام العادي له، لذلك فهو لا يحتاج إلى انتباهات خاصة. مع ذلك من الضروري حفظه في بيئة مغلقة، وتحايد تعريضه إلى أشعة الشمس والعوامل المناخية والاهتمام بحمايته من الغبار للتمكن من ضمان الشروط الصحية. ينصح أيضا بحفظ الجهاز في مكان يسمح بالوصول إليه بسهولة من قبل العمال لحالات الضرورة.

الاستعمال

إتباع أوامر الطبيب المعالج الخاصة في طريقة وتكرار عمليات القياس دائما.
عدم وضع لفاف الذراع على أجزاء من الجسم تختلف عن الذراع وعدم القيام بنفخه فيما إذا كان غير مثبت بالشكل الصحيح.

قبل المبادرة بعملية القياس

القيام بعملية القياس في بيئة مريحة. درجات الحرارة العالية جدا أو الباردة جدا قد يكون لها تأثير على عملية القياس. في حالة إستهلاك مشروبات تحتوي على كافيين مثل القهوة أو الكوكاكولا، يتوجب الانتظار لمدة 30 - 45 دقيقة قبل القيام بعملية القياس. عدم التدخين قبل عملية القياس بقليل.
الجلوس والارتخاء لمدة 10 دقائق قبل المبادرة بعملية القياس.

خلال عملية القياس

الجلوس والبقاء بدون حركة بقدر المستطاع خلال عملية القياس. الكلام أو التحرك قد يزيد من القيمة المبينة. عدم تقاطع الأرجل وعدم مس لفافة الذراع أو العناصر الأخرى للجهاز خلال عملية القياس.
للحصول على معلومات قابلة للمقارنة، القيام بعملية القياس دائما على نفس الذراع وإذا كان الأمر ممكنا بنفس الساعة لكل يوم. من الأفضل قياس الضغط الدموي من الذراع الأيسر.
للقيام بعمليات قياس متعددة، الانتظار دائما بالأقل لمدة 10 دقائق بين كل واحدة منها.

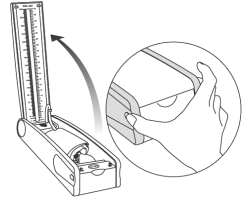

1. أخذ مقياس ضغط الدم والضغط على زر الفتح القافر. فتح الغطاء إلى الحد الأقصى.

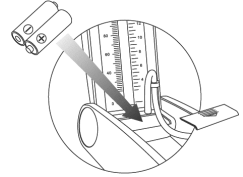

2. فتح غطاء خلية البطارية, إدخال البطاريات وإغلاق الغطاء من جديد.

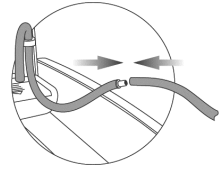

3. وصل أنبوب لفاف الذراع بأنبوب الجهاز.

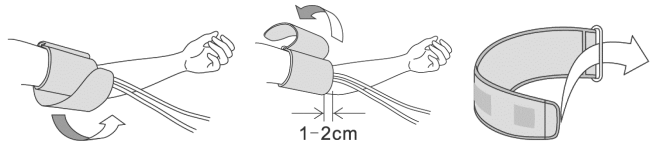

4. ربط لفاف الذراع حول القسم العلوي للذراع. يجب أن يكون لفاف الذراع مربوط بمتانة ولكن ليس ضيق. القيام بازالة عرقلة للدورة الدموية (الكمام الملفوفة أو الملابس الضيقة). الانتباه بأن يكون لفاف الذراع تقريبا على نفس ارتفاع القلب.

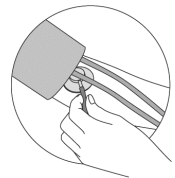

5. إدخال إسطوانة السماع داخل لفاف الذراع ووضعها على الشريان الذراعي الموجود في القسم

الداخلي للكوع.

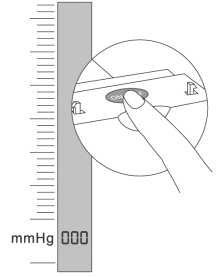

6. الضغط على الزر ON/OFF , شاشة العرض ستبدي الرقم "000" وسلم LCD سيكون على الصفر. هذا الجهاز مزود بفعالية التشخيص الذاتي. بعد كل تبين يكون من الضروري التحقق من وجود بقايا هواء في لفاف الذراع: في هذه الحالة سيتم تبين الحرف "P" لمدة 30 ثانية. بعد القيام بالتخلص من بقايا الهواء, على شاشة العرض ستظهر العلامة "000". في حالة عدم التخلص من الهواء الباقي خلال 30 ثانية, سينطفي جهاز قياس الضغط الدموي أوتوماتيكيا.

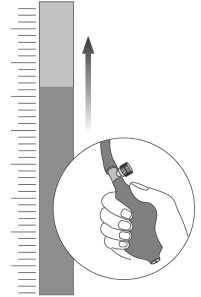

7. إغلاق صمام التنفيس والمبادرة في نفخ لفاف الذراع بواسطة المضخة. عندما يصل المؤشر إلى قيمة أكبر بما يعادل 20 – 30 ملم زئبق بالنسبة إلى الضغط الانقباضي المبين بشكل عادي يكون من الممكن التوقف عن النفخ.

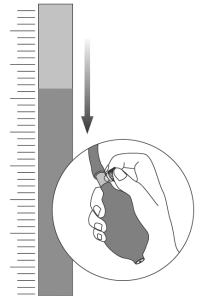

8. بعد الانتهاء من عملية النفخ, فتح صمام التنفيس بشكل تنخفض القيمة ما بين 1 و 4.5 ملم زئبق بالثانية, يتم تحرير الهواء ببطء والضغط ينخفض. أول إشارة صوتية يعادل القيمة للضغط الدموي الانقباضي على العاود LCD, فيما يلي الصوت يصبح دندنة لكل التغييرات التالية. الصوت النهائي يعادل قيمة الضغط الدموي الانبساطي.

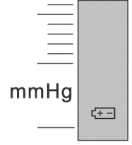

عندما تقوم شاشة العرض LCD بتبیین العلامة المبينة في الصورة هذا يعني بأن البطاريات ضئيلة الشحنة وأن جهاز قياس الضغط الدموي لا يمكن أن يشتغل، لذلك القيام بتبديل البطاريات القلوية من النوع "AA" ببطاريات جديدة.

9. بعد الانتهاء من عملية القياس، فتح الصمام كلياً للسماح لبقايا الهواء الموجود في لفاف الذراع بالخروج ومن ثم إزالة لفاف الذراع، والضغط على الزر ON/OFF لإطفائه. (هذا الجهاز له فعالية إطفاء أوتوماتيكية بعد مرور خمس دقائق).

10. تنظيف لفاف الذراع ووضع جهاز قياس الضغط الدموي في محفظته

حفظ وصيانة الجهاز

في حالة إرادة تنظيف الجهاز، إستعمال قطعة قماش جافة أو مرطبة قليلاً بالماء. عدم إستعمال الكحول، المحاليل المحتوية على بنترين أو على مواد كيميائية متعددة أخرى لتنظيف الجهاز أو المقبض. قبل المبادرة بعملية القياس، غسل اليدين. عدم غسل أو تبليل المقبض أو المضخة. ملاحظة: في حالة عدم إستعمال الجهاز لمدة طويلة، التأكد من إزالة البطاريات لأنها قد تسبب الضرر للجهاز.

معلومات عن الضغط الدموي

ما هو الضغط الدموي؟

يتم إرسال الدم إلى الشرايين عن طريق فعالية مضخة مسماة القلب (إنقباض وانبساط). ضغط الدم عند الخروج من القلب يسمى "الضغط الدموي" وبنسب مع كل دقة قلب. الضغط الدموي الأعلى عندما ينقبض القلب ويسمى "ضغط الدم الانقباضي" والضغط الدموي المنخفض عندما ينبسط القلب ويسمى "ضغط الدم الانبساطي". حدود الضغط العالي عند الأشخاص البالغين يتم تحديدها من قبل المنظمة العالمية للصحة (OMS) بقيمة **140/90** ملم زئبق (mmHg).

الصحة والضغط الدموي!

عندما يتم بلوغ نصف العمر، خطر ضغط الدم العالي يزيد بشكل ملحوظ. مع العمر الشرايين الدموية تهرم بسرعة. بالإضافة إلى ذلك، بسبب السمنة المفرطة وقلة الفعاليات الرياضية، يلتصق الكولسترول على الأوعية الدموية مسبباً التخفيض في ليونة الأوعية الدموية. لذلك، رقابة قيمة الضغط الدموي يومياً يساعد في تقييم الظروف الصحية.

لماذا قياس الضغط الدموي في البيت؟

بتسجيل قيم الضغط الدموي والظروف التي بها تتم عمليات القياس مثل الساعة والحالة الشخصية، يومياً يكون من الممكن التحقق من الميول والتغيرات التي تخص الضغط الدموي، وتتم بهذا الشكل مراقبة الصحة الذاتية. بالإضافة إلى ذلك، تسجيل قيم الضغط الدموي يومياً قد يساعد الطبيب المعالج في تشخيص المرض.

كيفية مواجهة الفعالية السيئة لجهاز قياس ضغط الدم؟

إذا كان، أيضاً بعد التحقق من الخطوات التي سبق ذكرها، من المستحيل المتابعة في عملية قياس للضغط بالشكل الصحيح، إستشارة المتجر الذي لديه قمتم بشراء الجهاز أو أقرب بائع للجهاز عليكم دون مسّ العناصر الداخلية. في بعض الحالات النادرة جداً، قد تحدث أخطاء تعود إلى الحالة الجسمانية للمستخدم. في هذه الحالة، إستشارة الطبيب.



التصريف

منوع تصريف المنتج هذا بالوحدة إلى النفايات المنزلية الأخرى. من واجب المستهلكين القيام بتصريف الأجهزة المراد التخلص منها بإحضارها إلى مراكز التجميع المشار إليها والخاصة في تجميع الأجهزة الكهربائية والإلكترونية واستغلالها من جديد.

للحصول على المعلومات الإضافية الخاصة في مراكز التجميع، التوجه إلى بلدية مكان الإقامة. مركز خدمة تصريف النفايات المحلية أو إلى الحانوت الذي لديه تمّ الشراء. في حالة التصريف الخاطئ، قد تفرض الغرامات، بموجب القوانين الوطنية.

شروط الضمان GIMA

نهنكم على شرائكم لأحد منتوجاتنا. هذا المنتج يجيب إلى قيم النوعية العالية سواء لما يخص المواد أو عملية التصنيع. الضمان يكون صالح الفعالية لمدة 12 شهرا من تاريخ التوريد من قبل GIMA. خلال مدة صلاحية الضمان يتم القيام بعملية التصليح و/أو التبدل مجانا لكافة العناصر التي تبدي العاهات لأسباب صناعية متأكد منها باستثناء تكاليف أجرة الأيدي العاملة أو تكاليف السفر المحتمل لعمال الصيانة، تكاليف النقل والتغليف. تستثنى من الضمان كافة العناصر المعرضة للهلاك بسبب الاستعمال.

التبديل أو التصليح الذي يتم خلال مدة الضمان ليس لها مفعول تمديد مدة الضمان. الضمان يكون غير فعال في حالة: تصليح الجهاز من قبل أشخاص غير مؤهلين أو باستعمال قطع غيار غير أصلية، في حالة الخلل أو العاهات التي سببها الإهمال، الصدمات أو الاستعمال الغير ملائم للجهاز. GIMA لا تجيب على سوء الفعالية لأجهزة إلكترونية أو برامج سببها عوامل خارجية مثل: قفزات جهدية، مجالات كهرومغناطيسية، تدخلات راديو وإلخ.

يبطل مفعول الضمان فيما إذا تم الإخلال بالشروط المذكورة أعلاه وفي حالته نزاع أو محو أو تغيير رقم التسجيل (فيما إذا كان موجود). المنتوجات المعتبرة غير صالحة يجب أن ترجع فقط إلى البائع الذي لديه تمّ الشراء. سيتم رفض كل إرسال يتم بشكل مباشر إلى GIMA.

