

SFIGMOMANOMETRO
ARM BLOOD PRESSURE MONITOR
TENSIOMÈTRE À BRASSARD
MONITOR DE PRESIÓN ARTERIAL DE BRAZO
MONITOR DA TENSÃO ARTERIAL DE BRAÇO
OBERARM-BLUTDRUCKMESSGERÄT
ARMBLOEDDRUKMETER
ARMMONITOR FÖR BLODTRYCK
CIŚNIENIOMIERZ NARAMIENNY
KAR VÉRNYOMÁSMÉRŐ MONITOR
TENSIOMETRU ELECTRONIC DE BRAȚ
ΠΙΕΣΟΜΕΤΡΟ ΜΠΡΑΤΣΟΥ

Manuale d'uso
User Manual
Mode d'emploi
Manual de Usuario
Manual do Utilizador
Bedienungsanleitung
Gebruikershandleiding
Användarmanual
Instrukcja obsługi
Felhasználói kézikönyv
Manual de utilizare
Εγχειρίδιο Χρήσης

GIMA 49870



Shenzhen AOJ Medical Technology Co., Ltd.
Room 301&4F, Block A, Building A,
Jingfa Intelligent Manufacturing Park,
Xiaweiyuan, Gushu Community, Xixiang Street,
Bao'an District, 518126 Shenzhen, PEOPLE'S
REPUBLIC OF CHINA
Made in China



Share Info GmbH
Am Schulzentrum 12,
41564 Kaarst, Germany
Tel: 0049 0179 5666 508
E-mail: EU-Rep@share-info.com



AOJ-33A

M49870-Rev.1-11-25



Gima S.p.A
Via Marconi, 1 - 20060 Gessate (MI) Italy
gima@gimaitaly.com - export@gimaitaly.com
www.gimaitaly.com



Inhaltsverzeichnis

1. Auspacken und Überprüfung	123
2. Packliste	123
3. Produktzusammensetzung	124
4. Produktzusammensetzung	125
5. Verwendungszweck / Gebrauchsanweisung	125
6. Kontraindikation	125
7. Produktteile	126
8. 3-farbige Hintergrundbeleuchtung	127
9. Vorbereitung: Ladekabel Typ C	127
10. Funktionseinstellung	127
11. Wie man richtig misst	129
12. Warnungen und Vorsichtshinweise	132
13. Häufige FAQs zum Blutdruck	134
Q2:Warum ist der zu Hause gemessene Blutdruckwert höher als der im Krankenhaus gemessene?	134
Q3:Wann kann ich bessere Messungen erhalten?	135
Q4.Warum ist der gemessene Blutdruckwert jedes Mal anders?	135
14. Abnormale Phänomene und Handhabung	136
*Fehlersuche	136
15. Reinigung und Desinfektion	137
15.1 Reinigung	137
15.2 Desinfizierung	137
15.3 Entsorgung	137
16. Pflege und Wartung	138
17. Spezifikationen	138
18. Anhang 1 EMV-Informationen	141

Vielen Dank, dass Sie sich für das Oberarm-Blutdruckmessgerät entschieden haben. Das Gerät verwendet zur Blutdruckmessung die oszillometrische Methode. Es ist für den professionellen und häuslichen Gebrauch zur Kontrolle des diastolischen und systolischen Blutdrucks und der Pulsfrequenz vorgesehen.

Das Gerät kann in der häuslichen Pflege eingesetzt werden, und der Patient ist ein vorgesehener Bediener, und alle Funktionen können sicher verwendet werden.

Dieses Messgerät entspricht den Anforderungen von ISO 81060-2.

1. Auspacken und Überprüfung



















Bitte öffnen Sie die Verpackung vor der Verwendung sorgfältig und überprüfen Sie, ob alle Teile gemäß der folgenden Packliste vorhanden sind und ob die Teile während des Transports beschädigt wurden. Installieren und bedienen Sie das Gerät dann unter strikter Einhaltung der Anweisungen im Handbuch.

2. Packliste

Nr.	Name	Menge
1	Oberarm-Blutdruckmessgerät mit Manschette	1
2	Bedienungsanleitung	1
3	Ladekabel Typ C	1

3. Symbolerklärung

Die in diesem Handbuch enthaltenen Warnhinweise und Abbildungen sollen Ihnen eine sichere und korrekte Verwendung des Geräts ermöglichen und so Schäden für Sie und andere verhindern. Die spezifischen Bedeutungen sind wie folgt dargestellt:

	Warnung
	ANWENDUNGSTEIL VOM TYP BF
	WEEE-Entsorgung
	Siehe Bedienungsanleitung
	Trocken halten
	Sprachansage für schwache Batterie
	Vor Sonnenlicht schützen
	Vertikal nach oben
IP22	2 Geschützt gegen feste Fremdkörper mit einem Durchmesser ab 12,5 mm 2 Geschützt gegen senkrecht fallende Wassertropfen, wenn das Gehäuse bis zu 15° geneigt ist
RoHS	RoHS-Kennzeichnung
	CE-Kennzeichnung
	Hersteller
	Herstellungsdatum
	Seriennummer
	Chargencode
	Autorisierter Vertreter in der Europäischen Gemeinschaft
	Medizinprodukt
	Nichtionisierende elektromagnetische Strahlung
	Importeur
	Einmalige Produktkennung

4. Produktzusammensetzung

Dieses Gerät besteht aus dem Hauptteil und der Manschette.

5. Verwendungszweck / Gebrauchsanweisung

Das Oberarm-Blutdruckmessgerät ist für die Messung des systolischen und diastolischen Blutdrucks sowie der Pulsfrequenz von Erwachsenen mittels nichtinvasiver oszillometrischer Technik in medizinischen Einrichtungen oder zu Hause vorgesehen.

Vorgesehene Anwender

1. Laien oder klinisches Fachpersonal.
2. Die die Bedienungsanleitung lesen und verstehen können.

Klinischer Nutzen

Patienten können den systolischen und diastolischen Blutdruck sowie die Pulsfrequenz jederzeit zu Hause überwachen, wodurch die Anzahl der Krankenhausbesuche erheblich reduziert, das Risiko von Reisen verringert und die Lebensqualität der Patienten verbessert wird.

6. Kontraindikation

Verwenden Sie dieses Gerät nicht, wenn der Zustand des Patienten die folgenden Kontraindikationen erfüllt, um ungenaue Messungen oder Verletzungen zu vermeiden.

1. Das Gerät ist nicht für die Verwendung bei Patienten mit implantierten elektrischen Geräten wie Herzschrittmachern und Defibrillatoren geeignet.
2. Vermeiden Sie Messungen am Arm auf der Seite einer Mastektomie oder Lymphknotenentfernung.
3. Das Gerät misst den Blutdruck mithilfe einer Druckmanschette.

Wenn das zu messende Körperglied Verletzungen (z. B. offene Wunden) aufweist oder sich in einem Zustand befindet bzw. einer Behandlung unterzogen wird (z. B. intravenöse Infusion), der einen Oberflächenkontakt oder Druck nicht zulässt, verwenden Sie das Gerät nicht, um eine Verschlimmerung der Verletzungen oder des Zustands zu vermeiden.

4. Vermeiden Sie Messungen bei Patienten mit Erkrankungen, die zu unkontrollierbaren Bewegungen (z. B. Zittern oder Schüttelfrost) und zur Unfähigkeit, klar zu kommunizieren, führen (z. B. bei Kindern und bewusstlosen Patienten).

5. Das Gerät verwendet die oszillometrische Methode zur Bestimmung des Blutdrucks. Der zu messende Arm sollte eine normale Durchblutung aufweisen.

Das Gerät ist nicht für die Verwendung an Gliedmaßen mit eingeschränkter oder beeinträchtigter Durchblutung vorgesehen. Wenn Sie an Durchblutungsstörungen oder Blutkrankheiten leiden, wenden Sie sich vor der Verwendung des Geräts an Ihren Arzt.

7. Produktteile

(1) Hauptkörper

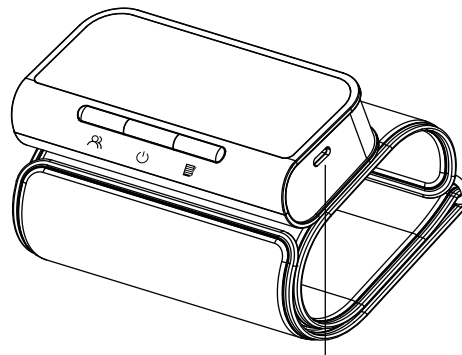
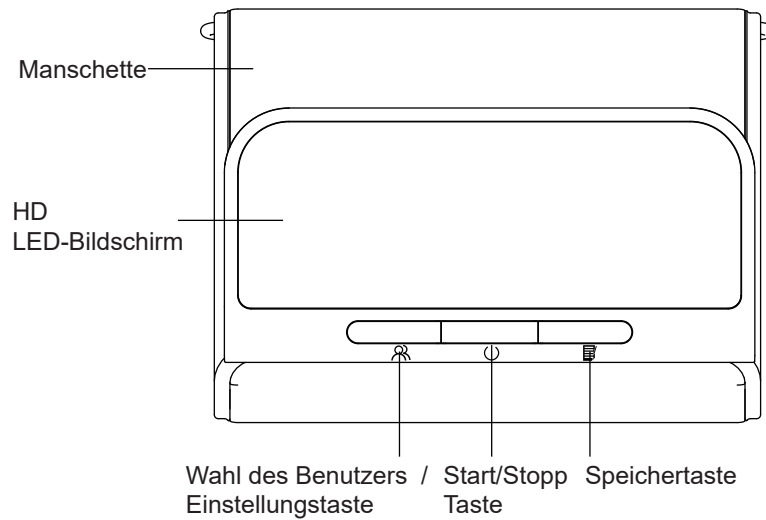

Type-C
Ladeanschluss

(2) Display-Umriss

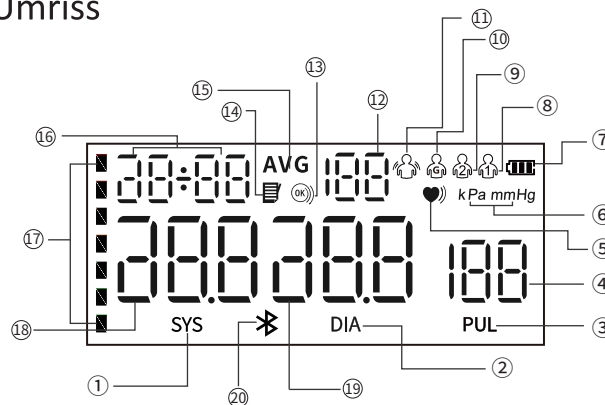

- | | |
|--|--|
| ① Symbol Systolischer Blutdruck | ⑫ Speichernummer |
| ② Symbol Diastolischer Blutdruck | ⑬ Anzeiger „Manschette angelegt“ |
| ③ Symbol Pulsfrequenz | ⑭ Speichersymbol |
| ④ Wert Pulsfrequenz | ⑮ Anzeige „Durchschnitt/Dreifachmessung“ |
| ⑤ Anzeiger „unregelmäßiger Herzschlag“ | ⑯ Datum & Uhrzeit |
| ⑥ Blutdruckeinheit | ⑰ WHO-Blutdruckanzeige |
| ⑦ Batterieanzeiger | ⑱ Wert des systolischen Blutdrucks |
| ⑧ Symbol „Nutzer 1“ | ⑲ Wert des diastolischen Blutdrucks |
| ⑨ Symbol „Nutzer 2“ | ⑳ Bluetooth-Symbol |
| ⑩ Symbol „(Gast-) Nutzer“ | |
| ⑪ „Bewegungs“-Anzeiger | |

8. 3-farbige Hintergrundbeleuchtung



Grüne Anzeigeleuchte für Normalwerte



Gelbe Anzeigeleuchte für leichten Bluthochdruck oder niedrigen Blutdruck



Rote Anzeigeleuchte für hohen Blutdruck

Systemischer Blutdruck (mmHg)	Diastolischer Blutdruck (mmHg)	Farbe der Anzeige	Hierarchische Beziehung
≥160	≥100	Rot	und (oder)
140-159	90-99	Gelb	und (oder)
90-139	60- 89	Grün	und (oder)
<90	<60	Gelb	und (oder)

Warnung: Wenn die Blutdruckanzeige rot ist, bedeutet dies, dass Sie an Bluthochdruck leiden.

Wenden Sie sich bitte sofort an Ihren Arzt.

9. Vorbereitung: Ladekabel Typ C

Bitte überprüfen Sie die Stromversorgung des Geräts, bevor Sie es verwenden. Wenn der Akku leer ist, verwenden Sie bitte das vom Hersteller bereitgestellte Typ-C-Ladekabel (Gleichstrom 5V, 1A) um das Gerät aufzuladen, bis die Anzeige „“ nicht mehr blinkt.



HINWEIS:

- Der Typ-C-Anschluss ist nur für die Verwendung als Ladeanschluss für das Gerät vorgesehen.

Der verwendete Adapter sollte den Anforderungen der Norm IEC 60601-1 entsprechen, und die Spezifikationen müssen die folgenden Anforderungen erfüllen: Eingang: AC 100~240V 50/60 Hz, Ausgang: DC 5V 1.0A. Andere Netzteile können in der Ausgangsspannung und den Polaritäten variieren und ein Risiko für Ihr Leben und eine Beschädigung des Geräts darstellen.



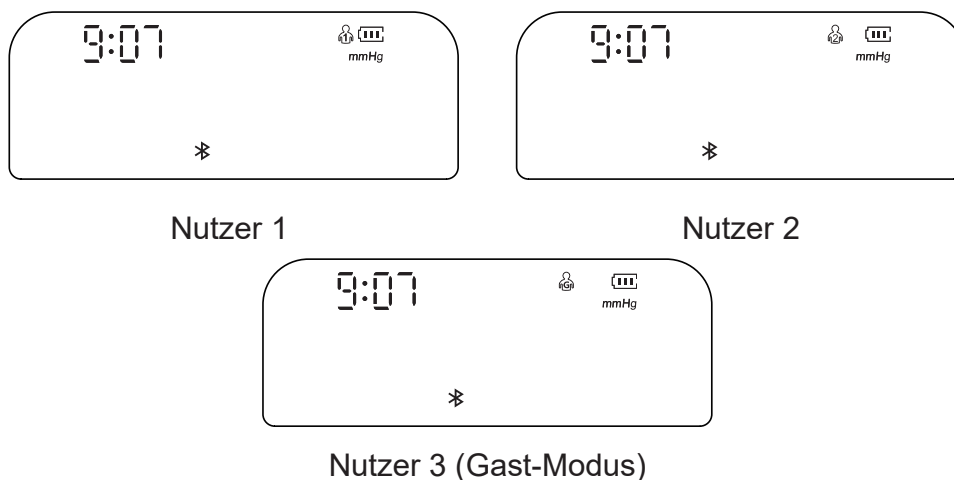

10. Funktionseinstellung

(1) Benutzer auswählen

Drücken Sie im ausgeschalteten Zustand die Taste „“, um die Benutzergruppen-Auswahlschnittstelle aufzurufen. Drücken Sie dann erneut die Taste „“ um die Benutzergruppen auszuwählen.



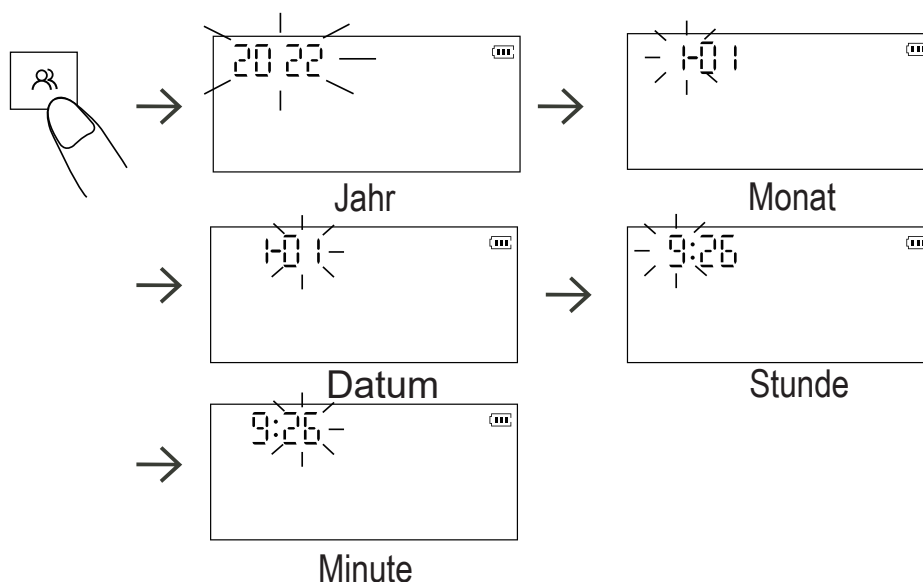

(2) Einstellung von Jahr / Monat / Datum

Drücken Sie im ausgeschalteten Zustand etwa 3 Sekunden lang die Taste „“ um die Datumseinstellung aufzurufen, und „Jahr“ blinkt. Drücken Sie die Taste „“ um das gewünschte Jahr einzustellen, und drücken Sie dann die Taste „“ um die Auswahl zu bestätigen. Wenn das „Jahr“ eingestellt ist, wird automatisch die Monatseinstellung aufgerufen. Zu diesem Zeitpunkt blinkt das „Monat“-Symbol. Sie können zum gewünschten Wert wechseln, indem Sie die Taste „“ drücken. Folgen Sie den gleichen Schritten, um ‘Datum’, „Stunde“ und „Minute“ einzustellen.



(3) Einstellung der Einheitenanzeige

Halten Sie im ausgeschalteten Zustand die Taste „“ etwa 3 Sekunden lang gedrückt, um die Einheitenauswahl aufzurufen. Drücken Sie die Taste „“ um zwischen mmHg und kPa zu wechseln, und drücken Sie dann die Taste „“, um die Auswahl zu bestätigen. Die Standardeinheit ist mmHg.

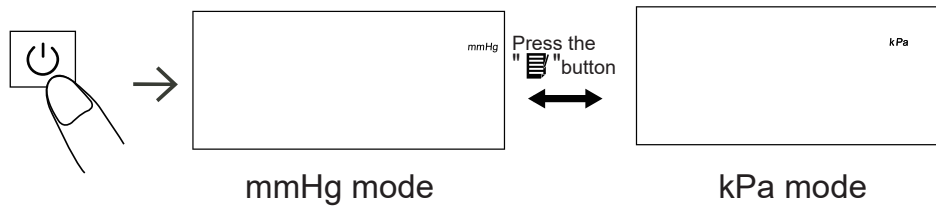

11. Wie man richtig misst

(1) Vorbereitung vor der Messung

- Messen Sie immer am gleichen Arm (in der Regel am linken Arm).
- Bleiben Sie während der Messung ruhig und still.
- Entspannen Sie sich so weit wie möglich und sprechen Sie nicht während der Messung.
- Messen Sie Ihren Blutdruck jeden Tag etwa zur gleichen Zeit.
- Messen Sie nicht direkt nach körperlicher Betätigung oder einem Bad. Vor der Messung 20 bis 30 Minuten ruhen.

--Messungen unter den unten aufgeführten Bedingungen können die Ergebnisse beeinflussen:

Innerhalb einer Stunde nach dem Abendessen, nach dem Genuss von Wein, Kaffee, Tee, nach dem Sport; beim Sprechen, wenn man nervös ist, wenn man in einer unstillen Stimmung ist, wenn man sich nach vorne beugt, wenn man sich bewegt, wenn sich die Raumtemperatur während der Messung drastisch ändert; in einem fahrenden Fahrzeug, bei wiederholten und kontinuierlichen Messungen.

(2) Die Manschette richtig anlegen

1) Die Manschette aufrollen. Den Arm einführen. (Wir empfehlen dringend, den linken Arm zu verwenden.)

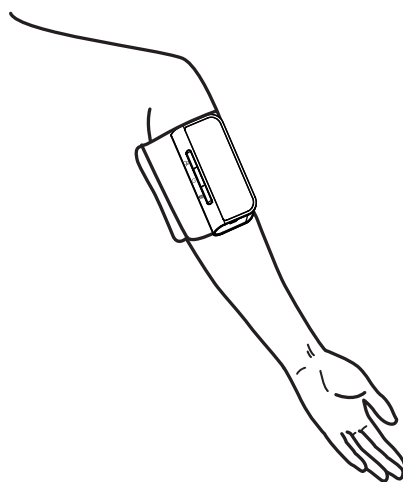

2) Achten Sie darauf, dass der Bildschirm des Geräts wie auf der Abbildung dargestellt auf Ihrem inneren Arm positioniert ist. Die Unterkante der Manschette sollte sich 2 bis 3 cm (0,8-1,2 inches) über dem inneren Ellbogen befinden.

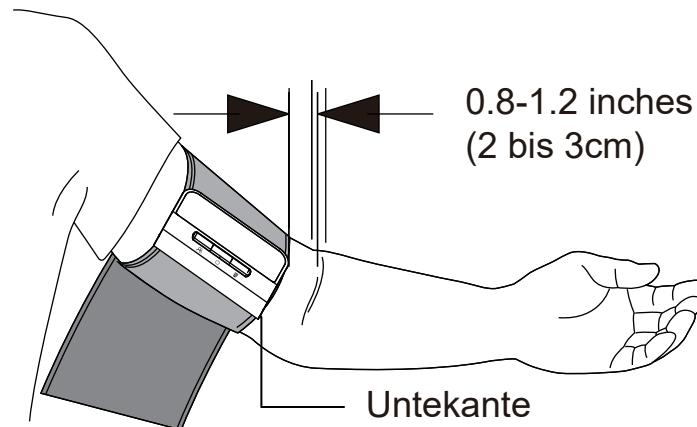

3) Ziehen Sie die Manschette fest, sodass sie sich nicht um Ihren Arm bewegen kann.

Hinweis: Wiederholte Messungen können zu einer Blutstauung im Arm führen, was sich auf das Messergebnis auswirkt. Achten Sie darauf, dass Sie Ihren Arm nicht auf dem Luftschlauch legen. Um dies zu vermeiden, empfehlen wir, die linke Hand mehrmals zu heben und die Faust zu ballen oder die Manschette abzunehmen und mindestens 2 bis 3 Minuten zu warten, bevor Sie die Messung durchführen.

(3) Tipps zur Messung

- Um eine Messung durchzuführen, müssen Sie entspannt und bequem in einem Raum mit angenehmer Temperatur sitzen.
- Setzen Sie sich auf einen bequemen Stuhl, stützen Sie Ihren Rücken und Ihre Arme ab.
- Halten Sie Ihre Füße flach und die Beine nicht übereinandergeschlagen.
- Das Gerät sollte auf der Höhe Ihres Herzens an Ihrem inneren Arm angelegt werden, wobei der Arm bequem auf einem Tisch aufliegen sollte.

(4) Durchführung der Messung

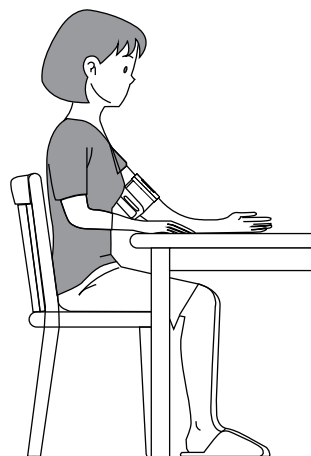

Drücken Sie die Taste „“ und das Gerät beginnt mit dem Aufblasen. Bitte bewegen Sie sich während der Messung nicht und sprechen Sie nicht.

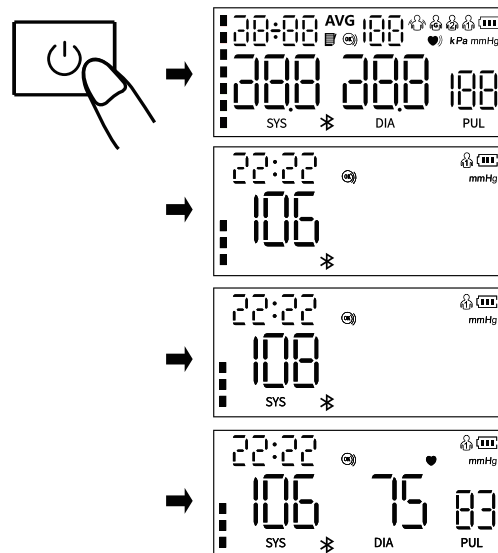



Hinweis: Wenn Sie sich während der Messung unwohl fühlen, drücken Sie sofort die Taste „“, um die Messung zu stoppen. Wenn der Luftdruck einen bestimmten Wert erreicht hat, fällt der Wert auf dem Bildschirm langsam mit einer bestimmten Geschwindigkeit ab und das Herzschlagsymbol blinkt. Nach der Messung werden der systolische Druck, der diastolische Druck und die Pulsmessungen auf dem Bildschirm angezeigt.





Hinweis: Wenden Sie sich an Ihren Arzt, wenn unerwartete Messwerte angezeigt werden.

(5) Speicherfunktion





1) Jeder Messwert wird automatisch in der entsprechenden „Benutzer“-Gruppe gespeichert. Dieses Gerät kann bis zu 120 Messwertsätze für jeden Benutzer speichern. (Hinweis: Es gibt keinen Speicher für „Gäste“.) Sobald der Speicher voll ist, werden alte Werte durch neue ersetzt.

2) Drücken Sie im ausgeschalteten Zustand einmal die Taste „“, um den Durchschnittswert der Blutdruckmessungen der letzten 2 oder 3 Messungen anzuzeigen. Drücken Sie erneut die Taste „“, um den zuletzt gemessenen Wert anzuzeigen. Drücken Sie erneut die Taste „“ um die übrigen Speicher nacheinander anzuzeigen.

(6) Speicher löschen

Drücken Sie im ausgeschalteten Zustand die Taste „“, um die Benutzergruppe auszuwählen, deren Messwerte gelöscht werden sollen. Drücken Sie die Taste „“, um das Gerät auszuschalten, drücken Sie dann einmal die Taste „“, und halten Sie dann die Taste „“ 3 Sekunden lang gedrückt, um die Speicher des ausgewählten Benutzers zu löschen. Auf dem Bildschirm wird das Symbol „“ angezeigt.

(7) Erkennung von „Manschette angelegt“

Auf dem Bildschirm wird das Symbol „“ angezeigt, wenn die Manschette richtig angelegt ist. Wenn die Manschette zu locker angelegt ist, blinkt das Symbol „“ immer, um Sie daran zu erinnern. Wenn das Symbol „“ ständig blinkt, drücken Sie bitte die Taste „“, um die Messung zu stoppen.

(8) „Ruhhalten“-Anzeige

Das Symbol „“ blinkt, wenn Sie sich während der Messung bewegen oder die Hand schütteln, was zu falschen Messergebnissen führen kann. Bitte erneut messen.

(9) Das Gerät abschalten

Die Taste „“ drücken, um das Oberarm-Blutdruckmessgerät auszuschalten. Das Messgerät schaltet sich nach 1 Minute automatisch aus.

12. Warnungen und Vorsichtshinweise**Warnungen**

- Keine Wartungs- oder Instandhaltungsarbeiten während der Verwendung durchführen.
 - Zu häufige Messungen können aufgrund von Störungen des Blutflusses zu Verletzungen des PATIENTEN führen.
 - Wenden Sie sich an Ihren Arzt, bevor Sie dieses Messgerät an einem Arm verwenden, an dem ein intravaskulärer Zugang oder eine intravaskuläre Therapie oder ein arteriovenöser (A-V) Shunt vorhanden ist, da es zu einer vorübergehenden Störung des Blutflusses kommen kann, die zu Verletzungen führen kann.
 - Wenden Sie sich vor der Verwendung dieses Messgeräts an Ihren Arzt, wenn Sie sich einer Mastektomie oder Lymphknotenentfernung unterzogen haben.
 - Verwenden Sie ME-Geräte nicht gleichzeitig an derselben Extremität. Dies könnte vorübergehend zu einem Funktionsverlust oder einer ungenauen Messung führen.
 - Bitte überprüfen Sie, ob die Bedienung des Blutdruckmessgeräts für den Arm zu einer anhaltenden Beeinträchtigung der Durchblutung des Patienten führt, indem Sie die betroffene Extremität beobachten.
 - Bitte verwenden Sie die vom Hersteller bereitgestellten Bauteile (z. B. Manschette). Andernfalls wird die Messgenauigkeit beeinträchtigt.
 - Es dürfen keine Änderungen an diesem Gerät durchgeführt werden.
 - Um Strangulation zu vermeiden, halten Sie den Luftschlauch und das Ladekabel vom Typ C von Säuglingen, Kleinkindern und Kindern fern.
 - Lassen Sie keine kleinen Teile in der Reichweite von Kindern liegen. Kinder könnten sie verschlucken. Wenn ein Kind sie versehentlich verschluckt, wenden Sie sich bitte sofort an einen Arzt
 - Die Manschette entspricht den Anforderungen von ISO 10993-5, ISO 10993-10, ISO 10993-23. Einige empfindliche Personen können jedoch allergisch reagieren.
 - Verwenden Sie dieses Messgerät NICHT an einem verletzten Arm oder einem Arm, der sich in ärztlicher Behandlung befindet.
- Vorsichtsmaßnahmen**
- Führen Sie Messungen nicht häufiger als nötig durch.

Aufgrund der Beeinträchtigung des Blutflusses können Blutergüsse auftreten.

- Die Wartung sollte wie empfohlen vom Hersteller durchgeführt werden.
- Wenn die Umgebungstemperatur weniger als 5 °C beträgt, bringen Sie das Gerät bitte mindestens 1 Stunde lang an einen Ort mit einer Umgebungstemperatur zwischen 5 °C und 40 °C. Wenn die Umgebungstemperatur mehr als 40 °C beträgt, bringen Sie das Gerät bitte mindestens 2 Stunden lang an einen Ort mit einer Umgebungstemperatur zwischen 5 °C und 40 °C.
- Verwenden Sie dieses Messgerät NICHT für Säuglinge, Kleinkinder, Kinder oder Personen, die sich nicht ausdrücken können.
- Nehmen Sie basierend auf den Messwerten, KEINE Medikamente ein. Wenden Sie sich an Ihren Arzt, um spezifische Informationen über Ihren Blutdruck zu erhalten. Der Patient sollte keine Selbstdiagnose durchführen oder sich aufgrund der gemessenen Ergebnisse selbst behandeln. Bitte halten Sie sich an die Anweisungen Ihres Arztes oder Gesundheitsdienstleisters.
Verwenden Sie das Gerät NICHT, während Sie an einem intravenösen Tropf oder einer Bluttransfusion angeschlossen sind.
- Verwenden Sie dieses Messgerät NICHT in Bereichen, in denen sich Hochfrequenz-Chirurgiegeräte (HF), Magnetresonanztomographen (MRT) oder Computertomographen (CT) befinden. Dies kann zu einer Fehlfunktion des Messgeräts und/oder zu ungenauen Messwerten führen.
- Vergewissern Sie sich, dass die Manschette nicht an einem Arm angelegt wird, an dem die Arterien oder Venen einer medizinischen Behandlung unterzogen werden, z. B. intravaskulärer Zugang oder intravaskuläre Therapie oder ein arteriovenöser (AV) Shunt.
- Bevor Sie dieses Gerät verwenden, konsultieren Sie Ihren Arzt, wenn Sie an häufigen Herzrhythmusstörungen wie z. B. vorzeitigen Vorhof- oder Herzkammerkontraktionen oder Vorhofflimmern, Arteriosklerose, schlechter Durchblutung, Diabetes, Schwangerschaft, Präeklampsie oder Nierenerkrankungen leiden. BEACHTEN SIE, dass jeder dieser Zustände zusätzlich zu Bewegungen, Zittern oder Schüttelfrost des Patienten die Messwerte beeinflussen kann.
- Wenn Sie Hautreizungen oder Beschwerden verspüren, verwenden Sie dieses Gerät nicht weiter und konsultieren Sie Ihren Arzt.
- Wenn Sie unter schweren Durchblutungsstörungen oder Blutkrankheiten leiden, wenden Sie sich vor der Verwendung dieses Geräts an Ihren Arzt, da das Aufpumpen der Manschette zu Blutergüssen führen kann.

- Verwenden Sie dieses Gerät AUSSCHLIESSLICH zur Messung von Blutdruck und Pulsfrequenz.
- Versuchen Sie NICHT, dieses Gerät oder andere Bauteile zu zerlegen oder zu reparieren. Dies kann zu ungenauen Messwerten führen.
- Verwenden Sie das Gerät NICHT an einem Ort, an dem es Feuchtigkeit oder Spritzwasser ausgesetzt ist. Dies kann das Gerät beschädigen.
- Verwenden Sie das Gerät NICHT in einem fahrenden Fahrzeug, z. B. in einem Auto.
- Lassen Sie das Gerät NICHT fallen und setzen Sie es keinen starken Stößen oder Vibrationen aus.
- Verwenden oder lagern Sie das Gerät nicht, wenn die Umgebungsbedingungen außerhalb der vom Hersteller angegebenen Werte liegen (extrem hohe oder niedrige Temperaturen und Luftfeuchtigkeit), da dies die Leistung beeinträchtigen oder zu ungenauen Messungen führen kann.
- Wenn sich die Leistung ändert (z. B. ungenaue Messung oder abnormale Anzeige), stellen Sie die Verwendung bitte sofort ein und wenden Sie sich an das Verkaufspersonal.
- Die maximale Oberflächentemperatur des Produkts (in der Nähe des Motors) beträgt 41,6 °C. Verwenden Sie es nicht über einen längeren Zeitraum ununterbrochen, da dies zu Messabweichungen und Erwärmung des Geräts führen kann. Es wird empfohlen, jedes Messintervall mehrere Minuten lang zu verwenden.
- Nicht während des Ladevorgangs bedienen.

13. Häufige FAQs zum Blutdruck

Q1: Warum ist der zu Hause gemessene Blutdruckwert niedriger als der im Krankenhaus gemessene?

- Der Blutdruckunterschied zwischen Messungen zu Hause und im Krankenhaus beträgt etwa 20 mmHg - 30 mmHg (2,7 kPa - 4,0 kPa). Das liegt daran, dass Menschen zu Hause in der Regel entspannter sind als im Krankenhaus.
- Außerdem ist der Blutdruckwert in der Regel viel niedriger, wenn das Gerät über dem Herzen platziert wird, als er tatsächlich ist. Achten Sie darauf, dass das Gerät genau auf Herzhöhe positioniert ist.

Q2: Warum ist der zu Hause gemessene Blutdruckwert höher als der im Krankenhaus gemessene?

- Das blutdrucksenkende Medikament, das der Patient möglicherweise einnimmt, hat seine Wirksamkeit verloren. Bitte halten Sie sich an die Anweisungen Ihres Arztes.
- Die Manschette ist möglicherweise nicht richtig positioniert. Wenn die Manschette nicht richtig angelegt ist, wird kein arterieller Druck ermittelt und der Blutdruckwert kann viel höher sein als er tatsächlich ist. Legen Sie die Manschette daher richtig an.
- Die Manschette ist nicht fest genug. Wenn die Manschette

locker ist, kann die Kompressionskraft möglicherweise nicht auf die Arterie übertragen werden, sodass der Blutdruckwert viel höher ist als er tatsächlich ist. Ziehen Sie die Manschette daher erneut an und ziehen Sie sie weiter fest.

- Der Patient sitzt während der Messung nicht richtig. Bei der Blutdruckmessung sollten Sie nicht krumm sitzen, sich neigen, beugen oder mit überschlagenen Beinen sitzen, da dies zu einem erhöhten Druck im Bauchraum führt oder die Armposition unterhalb des Herzens liegt. Bitte nehmen Sie die Messungen in der richtigen Haltung vor.

Q3: Wann kann ich bessere Messungen erhalten?

- Messungen werden am besten morgens direkt nach dem Toilettengang durchgeführt oder wenn Körper und Geist stabil sind. Wir empfehlen, die Messungen immer zur gleichen Uhrzeit durchzuführen.

Q4. Warum ist der gemessene Blutdruckwert jedes Mal anders?

1) Bei jeder Systole ändert sich der Blutdruck in einem gewissem Umfang. Zum Beispiel hat eine Person mit einem Puls von 70 Schlägen pro Minute täglich 100.800 Blutdruckänderungen. Da sich der Blutdruck ständig ändert, ist es schwierig, den korrekten Blutdruckwert durch eine einzige Messung zu ermitteln. Bitte führen Sie die Messung zwei- bis dreimal durch. Die erste Messung wird aufgrund von Nervosität oder unzureichender Vorbereitung im Allgemeinen höher ausfallen. Bei der zweiten Messung wird die Nervosität etwas nachlassen, sodass die zweite Messung im Allgemeinen 5 mmHg bis 10 mmHg (0,7 kPa bis 1,3 kPa) niedriger ausfallen wird als die Erste. Dies wird bei Personen mit höherem Blutdruck deutlicher ausfallen.

-- Bei kontinuierlichen Messungen ist Folgendes zu beachten:

Es kann zu Blutergüssen kommen, da der Arm zusammengedrückt wird, wodurch das Blut in den Fingerspitzen nicht gleichmäßig fließt. Wenn Sie die Messung bei Blutergüssen fortsetzen, erhalten Sie nicht den korrekten Messwert. Lösen Sie das Armband, heben Sie die Hand über den Kopf und greifen und dehnen Sie die linke und rechte Handfläche wiederholt 15 Mal. Dann kann sich der Bluterguss auflösen und Sie können mit der Blutdruckmessung fortfahren.

2) Position der Manschette und Wickelmethode. Der Messwert variiert je nach Manschettengröße. Wenn die Manschette um den Ellenbogen gewickelt werden sollte, kann kein korrekter Messwert ermittelt werden.

-- Bitte verwenden Sie für die Messung die richtige Manschettenwickelmethode. Der Armumfangsbereich der mitgelieferten Manschette beträgt 22~42cm (Mitte des Oberarms). Wenn das Modell nicht passt, kaufen Sie bitte separat eine Manschette.

14. Abnormale Phänomene und Handhabung

Wenn die Messung nicht normal ist, kann eines der folgenden Symbole angezeigt werden. Bitte verwenden Sie die empfohlene Messmethode.

Fehler	Ursache
Er U	Der Druck steigt in 12 Sekunden nicht auf 30 mmHg an.
Er H	Der Druck erreicht 295 mmHg,
Er 1	Die Pulsfrequenz wird nicht korrekt erkannt.
Er 2	Zu viele Störungen (Bewegung, Sprechen oder magnetische Störungen während einer Messung).
Er 3	Das Messergebnis ist nicht normal.
Er 23	Der SYS-Wert liegt unter 57 mmHg.
Er 24	Der SYS-Wert liegt über 255 mmHg.
Er 25	Der DIA-Wert liegt unter 25 mmHg.
Er 26	Der DIA-Wert liegt über 195 mmHg.

*Fehlersuche

Störung	Kontrolle der folgenden Punkte	Gegenmaßnahmen
Gerät lässt sich nicht einschalten	Die Batterie ist leer	Laden Sie das Gerät auf, bis die Anzeige „  “ nicht mehr blinkt
Messung aufgrund eines Anzeigefehlers nicht möglich	Wenn der Arm bei der Druckbeaufschlagung bewegt wird	Halten Sie Ihren Arm und Körper ruhig
	Wenn Sie während der Messung sprechen	Sprechen Sie nicht während der Blutdruckmessung
Luft tritt aus der Manschette aus	Das Luftkissen der Manschette ist gerissen	Wenden Sie sich an den Händler, um die Manschette durch eine neue zu ersetzen. Wechseln Sie die Manschette nicht selbst aus
Wenn der Blutdruck auch nach der Umsetzung der oben genannten Lösungen nicht gemessen werden kann, wenden Sie sich bitte an den Händler. Versuchen Sie NICHT, das Gerät eigenständig zu zerlegen.		

15. Reinigung und Desinfektion

15.1 Reinigung

Das Gerät kann mit einem weichen, sauberen Tuch gereinigt werden, das mit einer kleinen Menge neutralem Reinigungsmittel oder Wasser angefeuchtet ist.

Es wird empfohlen, das Gerät vor und nach jedem Gebrauch zu reinigen. Die Reinigung sollte jedes Mal innerhalb von 3 Minuten abgeschlossen sein. Die Anzahl der wiederholten Reinigungen sollte 3 Mal nicht überschreiten.

Verwenden Sie keine ätzenden Reinigungsmittel. Achten Sie beim Reinigen darauf, dass kein Teil des Geräts eingetaucht wird, damit keine Flüssigkeit in das Gerät eindringt.

15.2 Desinfizierung

Empfohlenes Desinfektionsmittel

75 % medizinischer Alkohol Schritte:

- 1) Wischen Sie das Gerät vorsichtig mit einem weichen, sauberen Tuch ab, das mit einer kleinen Menge des oben genannten Desinfektionsmittels angefeuchtet ist, und trocknen Sie es sofort mit einem weichen, sauberen, trockenen Tuch ab.
- 2) Das Gehäuse des Geräts kann auch mit einem weichen, sauberen Tuch gereinigt werden, das mit einer kleinen Menge 75%igem medizinischem Alkohol zur Desinfektion angefeuchtet ist.

Desinfizieren Sie nicht mit Hochtemperaturdampf oder UV-Strahlung. Diese könnten das Gerät beschädigen und seine Lebensdauer verkürzen.

Es wird empfohlen, das Gerät vor und nach jedem Gebrauch zu desinfizieren. Jede Desinfektion muss innerhalb von 1 Minute abgeschlossen sein. Die Anzahl der wiederholten Reinigungen sollte 2 Mal nicht überschreiten.

15.3 Entsorgung

Entsorgen Sie Ihr Gerät, andere Bauteile und optionales Zubehör gemäß den geltenden örtlichen Vorschriften.

Eine gesetzeswidrige Entsorgung kann zur Umweltverschmutzung führen.

Hinweise

- Knicken oder falten Sie den Luftschlauch nicht übermäßig.
- Lagern Sie das Messgerät oder seine Komponenten nicht:
 - wenn das Gerät oder Bauteile davon nass sind
 - an Orten mit extremen Temperaturen, Feuchtigkeit, direkter Sonneneinstrahlung, Staub oder korrosiven Gasen.
 - in Bereichen mit einem hohen Vibrations- oder Erschütterungsrisiko.

16. Pflege und Wartung

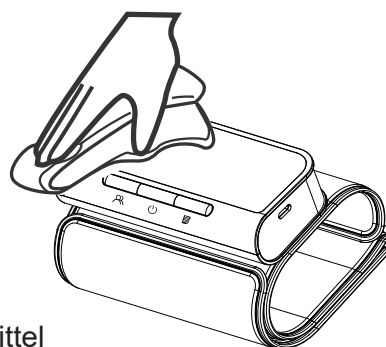
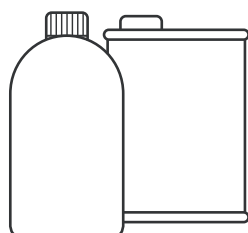

Wasser oder neutrales Reinigungsmittel

- Halten Sie die Oberfläche des Messgeräts stets sauber und ordentlich, um die Lebensdauer des Blutdruckmessgeräts zu verlängern.
- Wenn der Host verschmutzt ist, wischen Sie ihn bitte mit einem trockenen, weichen Tuch ab. Wenn sich der Schmutz nicht leicht entfernen lässt, wischen Sie ihn mit einem weichen Tuch ab, das mit Wasser oder einem neutralen Reinigungsmittel befeuchtet ist, und trocknen Sie ihn anschließend mit einem trockenen Tuch ab. Wir empfehlen, das Messgerät mindestens einmal im Jahr zu kalibrieren. Wenden Sie sich bei Bedarf an den Hersteller oder Vertreter.

Warnung: Lassen Sie kein Wasser oder andere Flüssigkeiten in das Gerät eindringen. Das Oberarm-Blutdruckmessgerät sollte nicht mehr verwendet werden, wenn Flüssigkeit in das Gerät und die Manschette eindringt und diese beschädigt.

17. Spezifikationen

Modell	AOJ-33A
Display	LED-Bildschirm
Messmethode	Oszillometrische Messung
Teile zur Messung	Oberarm
Pneumatischer Druckmessbereich	0~295 mmHg (0~39,3 kPa)
Maximaler Druckschutz	295 mmHg (39,3 kPa)

Messbereich	Blutdruckwert	SIS: 57~255 mmHg (7,6~34,0 kPa); DIA: 25~195 mmHg (3,3~26,0 kPa);
	Pulsfrequenz	40~199 bpm
Genauigkeit des Manschetendrucks	± 3 mmHg($\pm 0,4$ kPa)	
Genauigkeit der Pulsfrequenz	$\pm 5\%$	
Speicher	Er kann für 3 Benutzer verwendet werden (Benutzer 1, Benutzer 2 und Gastmodus). 2 Benutzer* 120 Speicherplätze und Gastmodus ohne Speicherplatz.	
Stromquelle	3,7 V wiederaufladbare Lithium-Batterie	
Lademethode	Typ-C-Ladeanschluss; Ladespannung: Gleichstrom 5V,1A	
Schwache Batterie	Wenn die Spannung unter 3,4 V liegt, wird das Gerät ausgeschaltet.	
Abmessungen	123 mm (L) x 59 mm (l) x 28.2mm (H)	
Bildschirmgröße	75mm (L) x 35 mm (l) (3,2 pollici)	
Manschettengröße	22~42 cm (8,6~16,5 pollici)	
Gewicht	Ungefähr 225 g	
Automatische Abschaltung	1 Minute ohne Bedienung	
Grad des Schutzes vor elektronischem Schock	Tipo BF	
Schutz gegen schädliches Eindringen von Wasser oder Fremdkörpern	IP22	

Betriebslebensdauer	5 Jahre		
Schutz gegen elektrischen Schlag	Intern gespeiste Stromversorgung		
Betriebslebensdauer der Manschette	10000 Mal		
Betriebsumgebung	Temperaturbedingungen	5 °C~40 °C	Bei Lagerung oder Verwendung außerhalb des angegebenen Temperatur- und Feuchtigkeitsbereichs ist ein ^e ordnungsgemäße Verwendung nicht möglich.
	Feuchtigkeit-sbedingung	15%~90% umidità relativa	
	Atmosphärische Bedingungen	70kPa~106kPa	
Transport- und Lagerumgebung	Vermeiden Sie während des Transports starke Stöße, direkte Schläge, Exposition oder Regen. Lagern Sie Ihr Messgerät und andere Komponenten an einem sauberen, sicheren Ort. Das Gerät muss in Innenräumen in einem Temperaturbereich von -20 °C bis 55 °C und einer relativen Luftfeuchtigkeit von 10 % bis 93 % gelagert werden, atmosphärische Bedingungen: 70 kPa~106 kPa ohne korrosive Gase und mit guter Belüftung.		

Das Produkt wurde gemäß den Anforderungen von ISO 81060-2 klinisch untersucht.

Hinweis: Die angegebene Stromversorgung sollte die folgenden Bedingungen erfüllen:

Ausgangsspannung: DC 5V,

Ausgangsstrom 1000 mA

Klasse II

Einhaltung von IEC 60601-1,

Zwischen Wechselstromeingang und Gleichstromausgang

mindestens zwei MOOP-Isolierungen vorsehen,

Einhaltung der US-amerikanischen und kanadischen

Anforderungen an Abweichungen

Grundlegende Leistung

1. Messbereich (Blutdruck):

SYS: 57-255mmHg

DIA: 25-195 mmHg

Pulsfrequenz: 40 - 199 bpm

2. Genauigkeit des Manschettendrucks : ± 3 mmHg (± 0.4 Kpa)

Genauigkeit der Pulsfrequenz: $\pm 5\%$

Bluetooth:

Blutdruckmessgerät für den Arm mit Bluetooth 4.2-Technologie, das Frequenzen von 2402–2480 MHz sendet und empfängt, Modulationsart GFSK, effektive Strahlungsleistung von 2,79 dBm.

Persönliche Gesundheitsdaten sind nicht in der Handhabung, Speicherung oder Übertragung enthalten (Gesundheitsakten, Krankengeschichten, die individuelle Identifikatoren wie Bilder, Krankenversicherungsnummern, Identifikationsnummern oder Namen enthalten).

Die Daten, die über Bluetooth übertragen werden können, sind Messzeitstempel, Messfehlercode, systolischer Druck, diastolischer Druck, Pulsfrequenz, unregelmäßiger Puls und Batteriestand.

18. Anhang 1 EMV-Informationen

Leitlinien und Herstellererklärung - Elektromagnetische Emissionen		
Das Oberarm-Blutdruckmessgerät ist für den Einsatz in der unten angegebenen elektromagnetischen Umgebung vorgesehen. Der Kunde oder Benutzer des Oberarm-Blutdruckmessgeräts sollte sicherstellen, dass es in einer solchen Umgebung verwendet wird.		
Emissionen	Konformität	Elektromagnetische Umgebung - Leitfaden
HF-Emissionen CISPR 11	Gruppe 1	Das Oberarm-Blutdruckmessgerät verwendet HF-Energie nur für seine interne Funktion. Daher sind die HF-Emissionen sehr niedrig und die Wahrscheinlichkeit, dass sie Störungen in elektronischen Geräten in der Nähe auslösen, ist sehr gering.
HF-Emissionen CISPR 11	Klasse B	Das Oberarm-Blutdruckmessgerät ist für den Einsatz in allen Einrichtungen geeignet, einschließlich häuslicher Einrichtungen und Einrichtungen, die direkt an das öffentliche Niederspannungsnetz angeschlossen sind, das Gebäude versorgt, die für Wohnzwecke genutzt werden.

Oberschwingungsströme IEC61000-3-2	N.A.	
Spannungsschwankungen/Flicker-Emissionen IEC61000-3-3	N.A.	

Leitfaden und Herstellererklärung - Elektromagnetische Störfestigkeit

Das Oberarm-Blutdruckmessgerät ist für den Einsatz in der unten angegebenen elektromagnetischen Umgebung vorgesehen. Der Kunde oder Benutzer des Oberarm-Blutdruckmessgeräts sollte sicherstellen, dass es in einer solchen Umgebung verwendet wird.

Störfestigkeitsprüfung	EC 60601 Testniveau	Konformitätsstufe
Elektrostatische Entladung (ESD) IEC 61000-4-2	±8 kV Kontakt ±2 kV,±4kV,±8 kV, ± 15kV Luft	±8 kV Kontakt ±2 kV,±4 kV, ±8 kV,±15 kV Luft
Elektrostatische Entladung (ESD) IEC 61000-4-2	±8 kV Kontakt ±2 kV,±4 kV, ±8 kV,±15 kV Luft	±8 kV Kontakt ±2 kV,±4kV,±8 kV, ± 15kV Luft
Schnelle transiente elektrische Störgroßen/Bursts IEC 61000-4-4	SIP/SOP:1Kv	SIP/SOP:1Kv
Spannungsstoß IEC 61000-4-5	Nicht anwendbar	Nicht anwendbar
Spannungseinbrüche, kurze Unterbrechungen und Spannungsschwankungen an den Eingangsleitungen der Stromversorgung IEC 61000-4-11	Nicht anwendbar	Nicht anwendbar
Netzfrequenz Magnetfeld IEC 61000-4-8	30A/m, 50/60Hz	30A/m, 50/60Hz
Leitungsgebundene HF IEC61000-4-6	SIP/SOP: 3 V 0,15 MHz – 80 MHz 6 V in ISM-Bändern zwischen 0,15 MHz und 80 MHz 80 % AM bei 2 Hz	SIP/SOP: 3 V 0,15 MHz – 80 MHz 6 V in ISM-Bändern zwischen 0,15 MHz und 80 MHz 80 % AM bei 2 Hz

Strahlungs-HF IEC61000-4-3	10 V/m 80 MHz - 2,7 GHz 80% AM a 2Hz	10 V/m 80 MHz - 2,7 GHz 80% AM a 2Hz
HINWEIS: UT ist die Wechselstromnetzspannung vor der Anwendung des Messpegels		

Anleitung und Herstellererklärung – elektromagnetische Störfestigkeit

Das Oberarm-Blutdruckmessgerät ist für den Einsatz in der unten angegebenen elektromagnetischen Umgebung vorgesehen. Der Kunde oder Benutzer des Oberarm-Blutdruckmessgeräts sollte sicherstellen, dass es in einer solchen Umgebung verwendet wird.

Strahlungs-HF IEC61000-4-3 (Prüfung Spezifikation für ENCLCSICHERHAFENIMMUNITÄT bis RF drahtlos Kommunikation die Ausrüstung t)	Test Frequenz (MHz)	Bandbreite (MHz)	Service	Modulation	Max. Leistung (W)	Abstand (m)	IEC 60601-1-2 Prüfpegel (V/m)	Konformitätspegel (V/m)
	385	380-390	TETRA 400	Pulsmodulation 18 Hz	1,8	0,3	27	27
	450	430-470	GMRS 460, FRS 460	FM ±5 kHz Abweichung 1 kHz Sinus	2	0,3	28	28
	710	704-787	LTE Band 13, 17	Pulsmodulation 217 Hz	0,2	0,3	9	9
	745							
	780							
	810	800-960	GSM 800/900, TETRA 800, DEN 820, CDMA 850, LTE Band 5	Pulsmodulation 18 Hz	2	0,3	28	28
	870							
	930							

1720	1700–1990	GSM 1800; CDMA 1900; GSM 1900; DECT; LTE Band 1, 3, 4, 25; UMTS	Puls-modulation 217 Hz	2	0,3	28	28
1845							
1970							
2450	2400–2570	Bluetooth, WLAN, 802,11 b/g/n, RFID 2450, LTE Band 7	Puls-modulation 217 Hz	2	0,3	28	28
5240	5100-5800	WLAN 802,11 a/n	Puls-modulation 217 Hz	0,2	0,3	9	9
5500							
5785							

Anleitung und Herstellererklärung – elektromagnetische Störfestigkeit

Strahlungs-HF IEC61000-4-39 (Testspezifikationen für die IMMUNITÄT GEGEN NÄHERUNGSMAGNETFELDER von GEHÄUSE-TECKPLÄTZEN)	Test Frequenz	Modulation	IEC 60601-1-2 Prüfpegel (A/m)	Übereinstimmung Pegel (A/m)
	30 kHz	CW	8	8
	134,2 kHz	Puls-modulation 2,1 kHz	65	65
	13,56 MHz	Puls-modulation 50 kHz	7,5	7,5

Erklärung: „Das Oberarm-Blutdruckmessgerät AOJ-33A wurde gemäß den Empfehlungen des Technischen Berichts IEC TR 60601-4-2 getestet: Medizinische elektrische Geräte – Teil 4-2: Anleitung und Interpretation – Elektromagnetische Störfestigkeit; Leistung von medizinischen elektrischen Geräten

und medizinischen elektrischen Systemen.“

Warnung:

- Der Gebrauch des Geräts neben oder aufeinander gestapelt mit anderen Geräten sollte vermieden werden, da es den korrekten Betrieb beeinträchtigen könnte. Wenn ein solcher Gebrauch unumgänglich ist, muss während des Gebrauchs beobachtet werden, ob die Ausrüstungen normal arbeiten.
- Die Verwendung von Zubehör, Messwertgebern und Kabeln, die nicht vom Hersteller dieses Geräts angegeben oder bereitgestellt wurden, kann zu erhöhten elektromagnetischen Emissionen oder verringerter elektromagnetischer Störfestigkeit dieses Geräts und zu einem unsachgemäßen Betrieb führen.“
- Halten Sie sich nicht in der Nähe von aktiven HF-Chirurgiegeräten und dem HF-abgeschirmten Raum eines ME-Systems für Magnetresonanztomographie auf, wo die Intensität der EM-Störungen hoch ist.
- Tragbare HF-Kommunikationsgeräte (einschließlich Peripheriegeräte wie Antennenkabel und externe Antennen) sollten nicht näher als 30 cm (12 inches) an einem Teil des Geräts verwendet werden, einschließlich der vom Hersteller angegebenen Kabel. Ansonsten könnte die Leistung der Ausrüstung beeinträchtigt werden.

Hinweis:

Wenn bei Benutzern oder Patienten ein schwerwiegender Vorfall im Zusammenhang mit dem Gerät aufgetreten ist, melden Sie dies bitte dem Hersteller und der zuständigen Behörde des Mitgliedstaats, in dem Sie ansässig sind.

